



*S. Lilin*<sup>®</sup>

# FAST DOME CAMERA

PIH - 7000/7600/7625 Series

## INSTRUKCJA INSTALACJI / STEROWANIA



PHU „**MEX**” D.Migacz, K.Poręba, A.Strózik Sp. j.  
33-300 Nowy Sącz, ul. Nawojowska 88B  
tel. (0-18) 4438 660  
fax. (0-18) 4438 665  
[www.comer.com.pl](http://www.comer.com.pl)  
[www.merx.com.pl](http://www.merx.com.pl)  
e-mail:  
pkolodziej@comerx.com.pl

# ZAWARTOŚĆ

|  | Strony |
|--|--------|
| <b><u>Przedmowa</u></b> .....                        | 3      |
| <b><u>Cechy</u></b> .....                            | 4      |
| <b><u>Ostrzeżenia i uwagi</u></b> .....              | 6      |
| <b><u>Schemat zewnętrzny</u></b> .....               | 8      |
| <b><u>Ustawienie kamery</u></b>                      |        |
| Przełącznik DIP .....                                | 8      |
| Przełącznik wiatraczka .....                         | 8      |
| Tryb alarmu .....                                    | 8      |
| Przełącznik funkcyjny kamery .....                   | 8      |
| Ustawienie adresów kamer szybkoobrotowych .....      | 9      |
| Podłączenie wymaganych kabli .....                   | 10     |
| <b><u>Instalacja</u></b>                             |        |
| Schemat instalacji wewnątrz budynku .....            | 11     |
| Schemat montażu zewnętrznego, wiszącego) .....       | 12     |
| Pierwszy montaż (Sufit podwieszany) .....            | 13     |
| Pierwszy montaż (Sufit zwykły) .....                 | 16     |
| Montaż wiszący (Zewnętrzna obudowa) .....            | 18     |
| <b><u>Konfiguracja Systemu</u></b>                   |        |
| Kamera i sterownik .....                             | 23     |
| Kamera, Matryca i sterownik .....                    | 25     |
| Kamera, DVR i sterownik .....                        | 26     |
| Kamera sterowana za pośrednictwem komputera PC ..... | 27     |
| <b><u>Obsługa</u></b>                                |        |
| Podłączenie zasilania .....                          | 28     |
| Ręczne sterowanie (Pan / Tilt) .....                 | 28     |
| Kierunki ruchu kamery .....                          | 28     |
| Wybór kamery szybkoobrotowej .....                   | 29     |
| Ręczne ustawienie prędkości obiektywu Zoom .....     | 29     |
| Ustawienie Focus'a .....                             | 31     |
| Sterowanie Przysłoną (Iris'em) .....                 | 33     |
| Nagły obrót o 180° w poziomie .....                  | 34     |
| <b><u>Ustawienie pozycji preset</u></b> .....        | 35     |
| • Wybór kamery .....                                 | 35     |
| • Wybór pozycji preset .....                         | 35     |
| • Sterowanie joystick'iem .....                      | 35     |
| • Ustawienie Obiektywu .....                         | 35     |

|  |    |
|--|----|
| • Ustawienie prędkości presetu .....         | 36 |
| • Ustawienie czasu postoju .....             | 36 |
| • Zapisywanie ustawień presetów .....        | 36 |
| Przywoływanie pozycji preset.....            | 37 |
| Ustawienie grupy presetów .....              | 37 |
| Zmiana ustawionych presetów .....            | 38 |
| Aktywacja trasy .....                        | 38 |
| Usuwanie ustawionych presetów .....          | 39 |
| Zarządzanie Alarmami .....                   | 39 |
| Tryby reagowania na alarm.....               | 39 |
| Wyjście Alarmowe.....                        | 40 |
| <b><u>Menu OSD kamery 25X</u></b>            |    |
| Ustawienia fabryczne (Initial Setting) ..... | 42 |
| Ustawienie AGC.....                          | 42 |
| Wzmocnienie czułości (Sensitivity Up) .....  | 43 |
| Kompensacja światła tylniego BLC .....       | 43 |
| Wybór obszaru BLC (BLC Region).....          | 44 |
| Stabilizacja Obrazu (Flickerless) .....      | 44 |
| Ustawienie Balansu bieli (WB Mode) .....     | 45 |
| Ustawienie jasności (Gamma).....             | 46 |
| Ustawienie funkcji Pedestal .....            | 46 |
| Korekcja apertury .....                      | 47 |
| Przełącznik filtra IR .....                  | 48 |
| <b><u>Specyfikacja</u></b>                   |    |
| Sterowanie .....                             | 49 |
| Kamera .....                                 | 49 |
| Obiektyw .....                               | 50 |
| Elektryka .....                              | 50 |
| Środowisko .....                             | 50 |
| Zewnętrzna obudowa .....                     | 51 |
| <b><u>Dodatek A</u></b> .....                |    |
| Skrócona instrukcja .....                    | 52 |
| <b><u>Dodatek B</u></b> .....                |    |
| Problemy i rozwiązania .....                 | 54 |
| <b><u>Dodatek C</u></b> .....                |    |
| Strefy prywatności .....                     | 55 |

# PRZEDMOWA

Bazując na udowodnionej rzetelności kolorowych kamer szybkoobrotowych PIH-7000 ( 17X optyczny zoom) / PIH-7600 (22X optyczny zoom) i rezultacie wieloletnich badań, mamy po raz kolejny przyjemność zaprezentować nową dzieńno-nocną kamerę szybkoobrotową: PIH-7625 (25X optyczny zoom), aby umożliwić wszechstronny i nieprzerwany dozór kamerowy.

PIH-7625 wyposażona jest w obiektyw 25X zintegrowany z kamerą Sony Exview CCD i filtrem podczerwieni, automatycznie przełączający się z pracy w wysokiej rozdzielczości kolor na wysokiej rozdzielczości czarno biały, gdy poziom oświetlenia spada poniżej 3 Lux. Dodatkowo PIH-7625 posiada menu ekranowe umożliwiające ustawienie pełnego wachlarza funkcji kamery, obiektywu takich jak np.: BLC, AWB, prędkości Zoom, jakość obrazu... itp.

Kamery szybkoobrotowe Li Lin'a mierzą jedynie 145mm w średnicy i są w stanie zapewnić stały obrót 360° przy prędkościach z zakresu od 0.18 do 360° na sekundę, zapewniają dokładne i precyzyjne pozycjonowanie obiektów. Gdy zaistnieje potrzeba kamera może być łatwo i szybko obrócona o 180°, co może być użyteczną cechą, gdy jakiś obiekt przesuwa się bezpośrednio pod kamerą.

Aż do 128 pozycji preset może być zaprogramowane i przywoływane z dokładnością 0.25°. Pierwsze 16 pozycji preset może być podzielone na 4 grupy z indywidualnymi ustawieniami prędkości i czasów postoju.

Każda kamera szybkoobrotowa posiada 6 wejść alarmowych (rozszerzalne do 64) będących w stanie naprowadzić kamerę na jakąkolwiek pozycję przed upływem jednej sekundy. Lokalne wyjście alarmowe może być skonfigurowane jako NO lub NC a dwa typy reagowania na alarmy udostępniają elastyczne zarządzanie. Sterowanie przez interfejs kontrolny RS-485 sprawia, że kamera może być łatwo integrowana z istniejącymi systemami dozoru wizyjnego i kompatybilna z produktami innych producentów.

Kamery szybkoobrotowe Li Lin'a są w pełni funkcjonalne i łatwe w instalacji. Zaspokajają nawet najbardziej wyszukane potrzeby klientów.

# CECHY

- Obiektyw 17X ZOOM, Auto Focus (PIH-7000)  
Wbudowana kamera 17X optyczny zoom, długość ogniskowej 3.9 ~ 66.3mm
- Obiektyw 22X ZOOM, Auto Focus (PIH-7600)  
Wbudowana kamera 22X optyczny zoom, długość ogniskowej 3.9 ~ 85.4mm
- Obiektyw 25X ZOOM, Auto Focus (PIH-7625)  
Wbudowana kamera 25X optyczny zoom, długość ogniskowej 3.8 ~ 95.0mm
- Automatyczny / Ręczny Iris
- 360° ciągłego obrotu
- Aż do 128 programowalnych pozycji preset
- Automatyczne skanowanie pozycji preset
- Bardzo szybka prędkość obrotu Pan i Tilt , zakres prędkości od 0.18/sek ~360 /sek
- Nagły obrót o180° w Pan
- 6 wejść alarmowych, 1 wyjście alarmowe, które może być ustawione jako NO (normalnie otwarte) lub NC (normalnie zamknięte)dla każdego modelu.
- Dwa typy reakcji alarmu: Tryby Zamknięty i Zwolniony
- Wbudowana kamera kolorowa 1/4" CCD DSP o wysokiej rozdzielczości:
  - ☛ Modele 17X i 22X optyczny zoom:
    1. Wysoka rozdzielczość 480 TV linii
    2. Wysoka czułość 0.8 Lux
    3. Ustawienie balansu bieli  
(Ręczne i automatyczne ustawienie balansu bieli (wewnątrz / na zewnątrz))
    4. Kompensacja światła tylniego (WŁ/WYŁ)
    5. AGC (WŁ/WYŁ)
  - ☛ Model 25X optyczny zoom:
    1. Przełączanie Kolor / Mono (Filtr IR)  
WŁ—> Kolor  
WYŁ —> Mono  
AUTO —> Przełącza z koloru na mono, gdy poziom światła spada poniżej 3 lux.
    2. 480 Linii TV (Kolor); 570 Linii TV (Mono)
    3. 0.1Lux (Kolor); 0.01Lux (Mono)
    4. Menu ekranowe OSD.
    5. Ustawienie balansu bieli: Automatyczna korekta, Automatyczne dostrajanie, Sztywny balans (wewnątrz / na zewnątrz)
    6. Kompensacja światła tylniego (WŁ/WYŁ)

7. Strefy kompensacji światła tylniego (górną, dół, lewo, prawo)
8. Ustawienie AGC: 8dB (niskie), 22dB (średnie), 36dB (wysokie)
9. 8 poziomów ustawień jasności
10. Ustawienie korekcji apertury
11. Flickerless: WŁ/WYŁ
12. Zwiększenie czułości: WŁ/WYŁ

- Interfejs sterujący -RS-485
- Obsługa aż do 64 kamer szybkoobrotowych
- Kompatybilna z PC (protokół)
- Napięcie wejściowe 12V DC (Zasilacz: 90 ~ 260V AC lub 24V AC)
- Łatwy montaż: Wewnętrzny, Zewnętrzny – odporna na warunki pogodowe obudowa

# OSTRZEŻENIA I UWAGI

**Proszę przeczytać tę instrukcję przed przystąpieniem do instalacji i obsługi urządzenia.**

1. Proszę zachować ostrożność, gdy spotykasz się z znakami ostrzegawczymi.
2. Nie używaj żadnych detergentów do czyszczenia urządzenia, jedynie suchej bawełnianej szmatki. Regularnie czyść nią powierzchnię klosza, aby zapewnić ostry obraz.
3. Kamera w wykonaniu wewnętrznym wrażliwa jest na jakikolwiek kontakt z wodą. Proszę unikać instalowania jej w kontakcie z wodą lub dużą wilgotnością. W przeciwnym wypadku zachodzi potrzeba instalacji z obudową zewnętrzną.
4. Proszę używać jedynie części dostarczonych w zestawie. Użycie nie autoryzowanych części może spowodować utratę gwarancji.
5. Unikaj instalacji urządzenia na niestabilnym podłożu. Upadek urządzenia może oznaczać jego poważne uszkodzenie.
6. Nie instaluj urządzenia w pobliżu źródła łatwopalnego gazu.
7. Unikaj prowadzenia przewodów w pobliżu źródeł emitujących fale elektromagnetyczne takich jak: fale video, stacja nadawcze, generatory napięcia, silniki windy lub obszary wysokiego napięcia....itp. Mogą one wywoływać zakłócenia.
8. Upewnij się, że kabel zasilający jest prawidłowo umocowany i podłączony. Niedbałe podłączenie kabla może wywołać niebezpieczne krótkie spięcie lub nawet wzniecić ogień.
9. Upewnij się, że urządzenie jest prawidłowo uziemione by uniknąć zagrożenia ze strony wyładowań elektrycznych.
10. Nie umieszczaj żadnych obcych przedmiotów wewnątrz urządzenia ani nie czyść urządzenia żadnym płynem pozwoli to uniknąć ewentualnych krótkich spięć i uszkodzeń układu.
11. Serwisem i naprawą urządzenia powinien zajmować się wykwalifikowany personel naprawczy np.: Serwis firmy Merx. Nie próbuj naprawiać urządzenia na własną rękę, spowoduje to utratę gwarancji.
12. Nie instaluj urządzenia w otoczeniu o zbyt wysokiej lub zbyt niskiej temperaturze. Normalny zakres temperatur pracy to: -5 C do +50C.
13. Niezwłocznie odłącz zasilanie i skontaktuj się z naszym serwisem, gdy wystąpi któryś z poniższych przypadków:
  - A. Uszkodzenie kabla lub wtyczki.
  - B. Woda przeciekła wewnątrz urządzenia.
  - C. Kamera nie reaguje na polecenia.
  - D. Nastąpił upadek urządzenia lub uszkodzenie obudowy.
  - E. Inny poważny problem.

# SCHEMAT ZEWNĘTRZNY

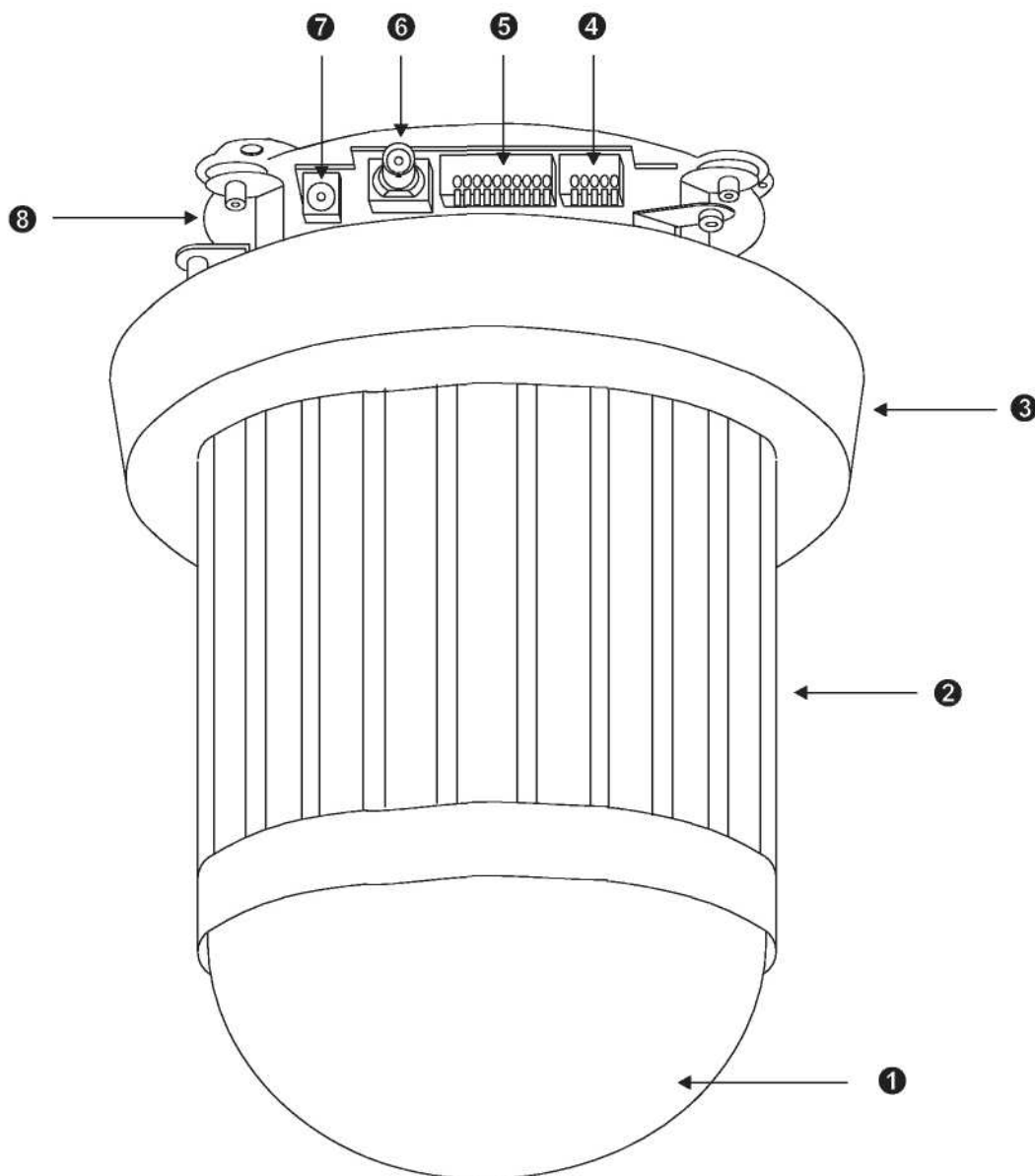

- |                         |                    |
|-------------------------|--------------------|
| ❶ Klosz                 | ❺ Wej/Wyj alarmowe |
| ❷ Komora kamery         | ❻ Wej/Wyj video    |
| ❸ Pierścień dekoracyjny | ❼ Zasilanie        |
| ❹ Wej/Wyj RS-485        | ❽ Płyta główna     |



# USTAWIENIE KAMERY

## Ustawienie przełącznika DIP

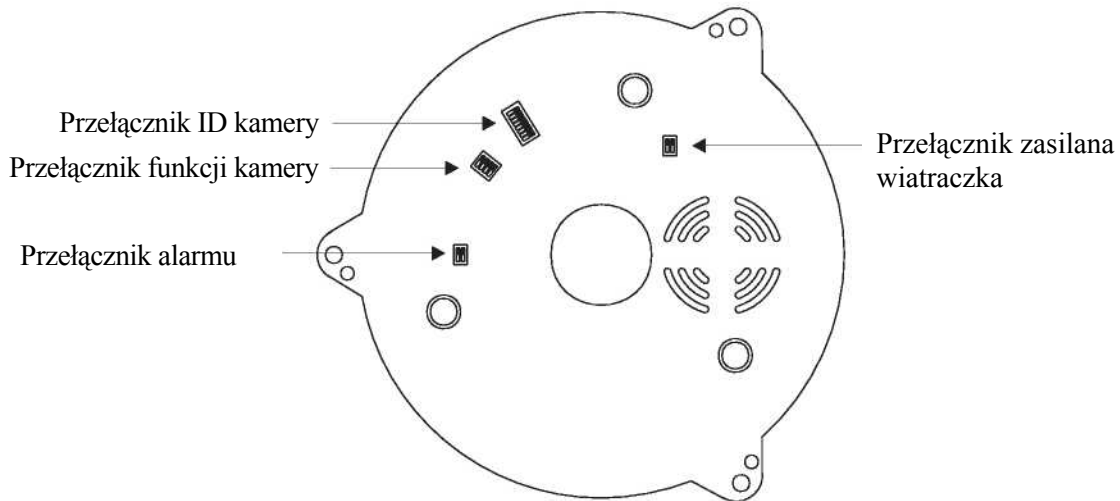

### Przełącznik zasilania wiatraczka

Ustaw przełącznik nr 2 w pozycji ON, aby aktywować wewnętrzny wiatraczek. Pozwoli to utrzymać układ wewnętrzny w odpowiedniej temperaturze i zapewni dłuższą żywotność urządzenia.

### Przełącznik alarmu

Tryb alarmu może być ustawiony jako Zamknięty lub Zwolniony. Ustaw przełącznik nr 1 w pozycji ON, aby wybrać tryb Zwolniony. Ustaw przełącznik nr 1 w pozycji OFF, aby wybrać tryb Zamknięty. Kamera posiada 6 wejść alarmowych i jedno wyjście, które mogą być ustawiane jako NC (normalnie zamknięte) lub NO (normalnie otwarte). Ustaw przełącznik numer 2 w pozycji ON, aby wybrać tryb NC lub w pozycji OFF by wybrać tryb NO.

### Przełącznik funkcyjny kamery

#### ☛ Modele z Zoomem 17X i 22X:

Ustaw przełącznik nr 1 w pozycji ON dla funkcji AGC

Ustaw przełącznik nr 2 w pozycji ON dla funkcji BLC

Ustaw przełącznik nr 3 w pozycji ON dla funkcji AWB

Ustaw przełącznik nr 1 w pozycji OFF dla funkcji MWB (ręcznego balansu bieli)

Gdy kamera ma włączoną funkcję MWB, ustaw przełącznik nr 4 w pozycji ON dla warunków zewnętrznych (temp. kolorów 3200K) lub w pozycji OFF dla warunków wewnątrz pomieszczenia (temp. kolorów 6300K)

#### ☛ Model z Zoomem 25X – patrz strona 40.

## Ustawienie adresów ID kamer szybkoobrotowych

W systemie można zainstalować nawet do 64 kamer szybkoobrotowych jednocześnie. Dlatego każda kamera posiada przełącznik ustawienia adresu ID ulokowany na płycie głównej urządzenia

Poniżej umieszczone są adresy kamer 1~64:

|    |  |    |  |    |  |    |  |
|----|--|----|--|----|--|----|--|
| 1  |  | 17 |  | 33 |  | 49 |  |
| 2  |  | 18 |  | 34 |  | 50 |  |
| 3  |  | 19 |  | 35 |  | 51 |  |
| 4  |  | 20 |  | 36 |  | 52 |  |
| 5  |  | 21 |  | 37 |  | 53 |  |
| 6  |  | 22 |  | 38 |  | 54 |  |
| 7  |  | 23 |  | 39 |  | 55 |  |
| 8  |  | 24 |  | 40 |  | 56 |  |
| 9  |  | 25 |  | 41 |  | 57 |  |
| 10 |  | 26 |  | 42 |  | 58 |  |
| 11 |  | 27 |  | 43 |  | 59 |  |
| 12 |  | 28 |  | 44 |  | 60 |  |
| 13 |  | 29 |  | 45 |  | 61 |  |
| 14 |  | 30 |  | 46 |  | 62 |  |
| 15 |  | 31 |  | 47 |  | 63 |  |
| 16 |  | 32 |  | 48 |  | 64 |  |

## Podłączenie wymaganych kabli

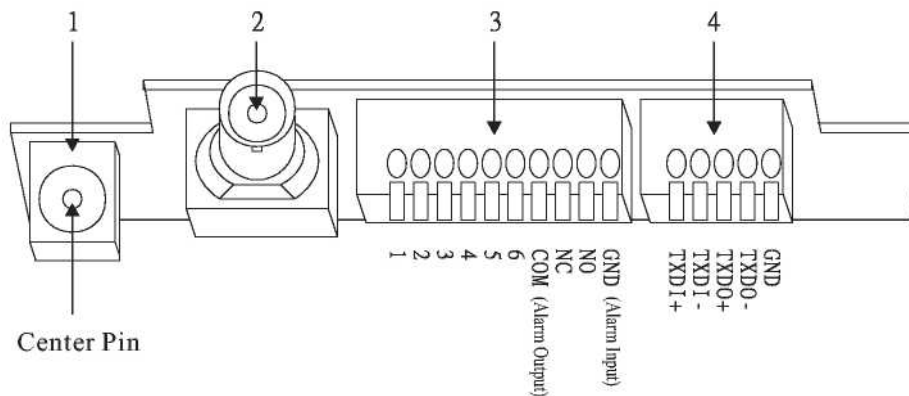

### 1. Gniazdo zasilania

Napięcie wejściowe DC 12V, Pobór prądu 1.2A DC, Centralny Pin 2.0mm  
Wymagany kabel: 18 AWG x 2C

### 2. Wyjście video BNC

Wyjście video CVBS 1 .0Vpp 75 Ω BNC  
Zalecany kabel: 5C2V

### 3. Alarm Wej /Wyj

Każda kamera szybkoobrotowa posiada 6wejść alarmowych i 1 wyjście. Napięcie na wejściu alarmowym to 5.6V maks., wyjście 0.5A 120VAC /1A 24VDC  
Zalecany kabel: UL 26 AWG 8 0 C 300V  
UL 24 AWG 80 C 300V

### 4.RS-485Wej/Wyj

Wejścia (TXDI+,TXDI-) RS-485 służą do odbioru sygnałów od sterownika, matrycy, DVR lub multipleksera przez kabel „skrętka”.  
Wyjścia (TXDO+,TXDO-) RS-485 służą do wysyłania sygnału do następnej kamery szybkoobrotowej przez kabel „skrętka”.  
Zalecany kabel danych: 2547 VW-ISC UL 24 AWGx2C  
Zasięg transmisji: Maksymalnie 1 kilometr

- \* Gdy używany jest 24VAC PSU, zalecane kable to: UL SPT-1 VW-1 18AWGx2C UL SPT-2 VW-1 18AWGx2C UL SUT 105C VW-1 18AWGx3C. Maksymalny dystans pomiędzy 24Vac PSU a kamerą szybkoobrotową wynosi 200 metrów.

# INSTALACJA

Schemat instalacji wewnątrz budynku

Pierwszy (sufit podwieszany)

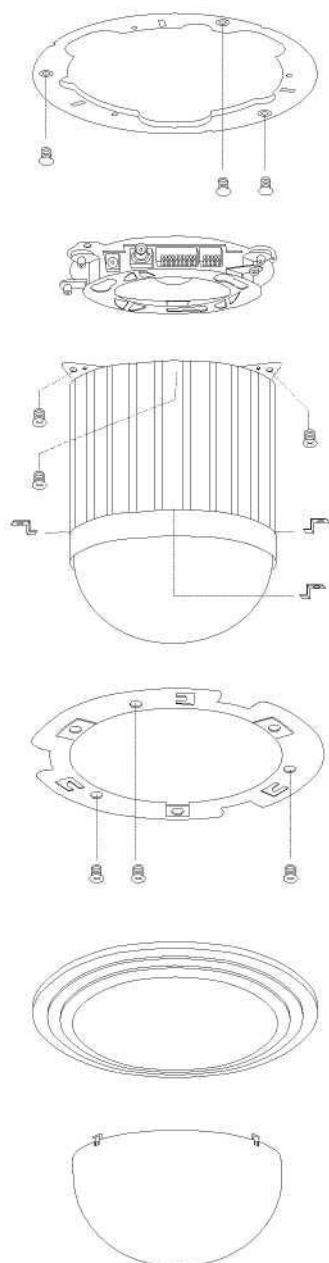

Drugi (normalny sufit)

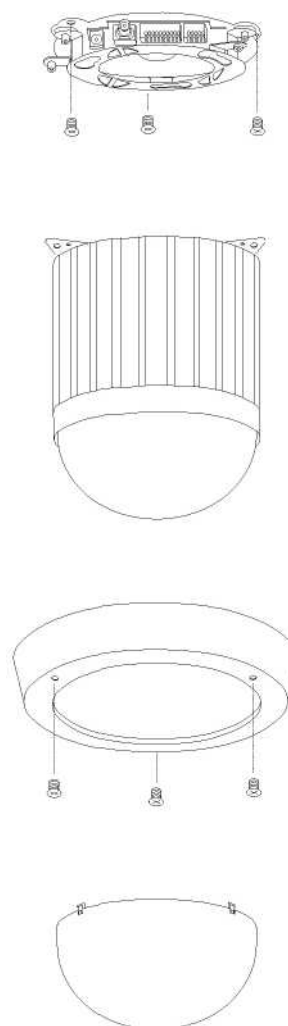

# Schemat montażu zewnętrznego, wiszącego

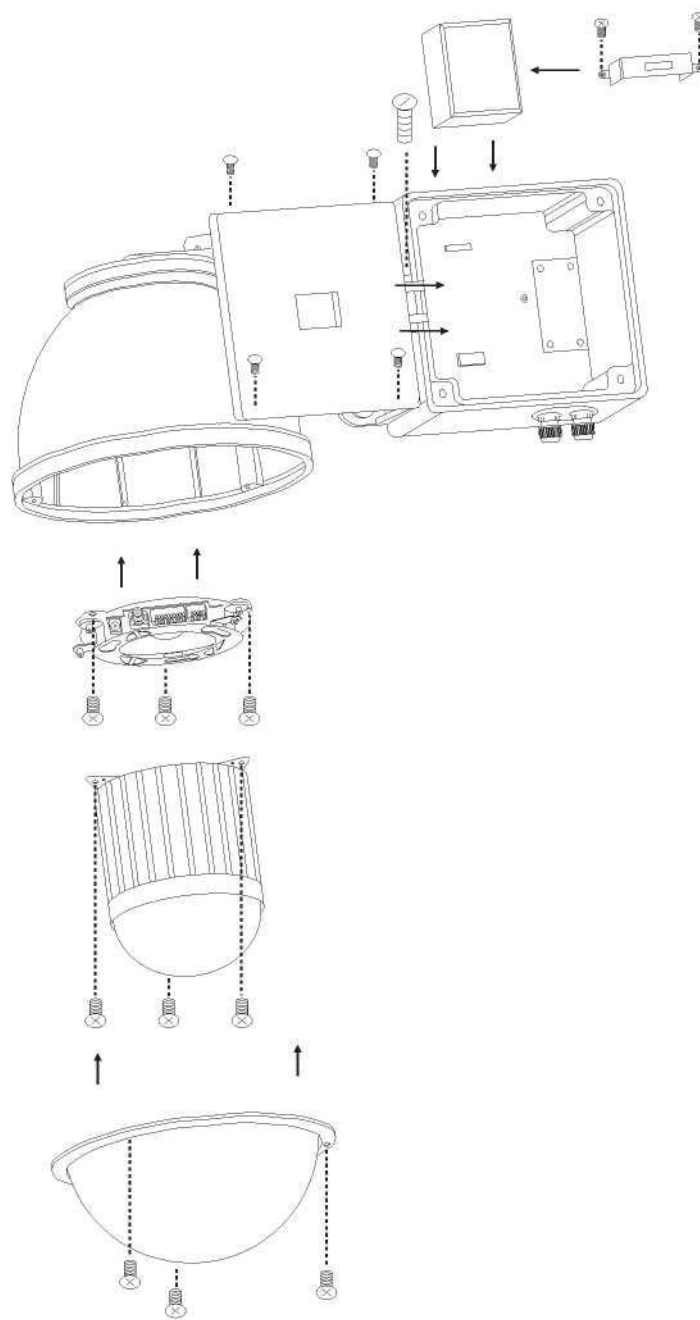

## Pierwszy montaż (Sufit podwieszany)

### Krok 1 Przygotowanie sufitu

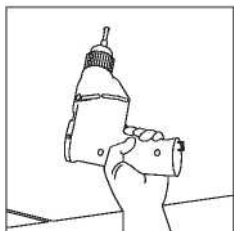

- Wywierć dziurę 3/32" (2.4mm) w środku wybranego obszaru

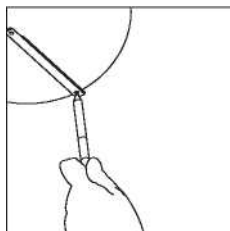
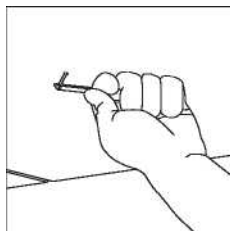

- Użyj ołówka i cyrkla, aby wykreślić okrąg 6.7" (170mm) w średnicy i wytnij go.

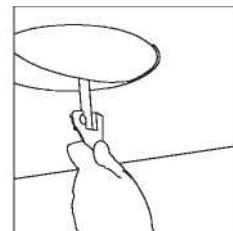

### Krok 2 Pierścień sufitowy

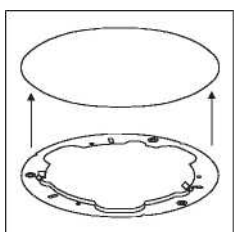

- Przymocuj pierścień do sufitu

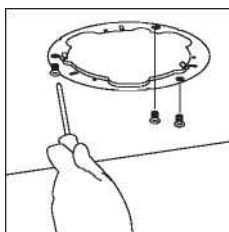

- Przymocuj 3 śrubami do sufitu

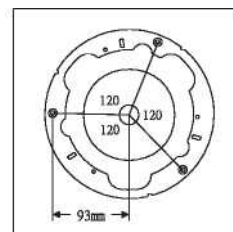

- Rozmiar pierścienia i lokacje śrub

### Krok 3 Umocuj

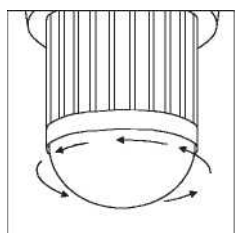

- Odkręć pokrywę w lewo

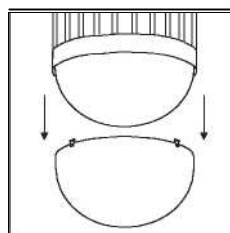

- Zdejmij pokrywę

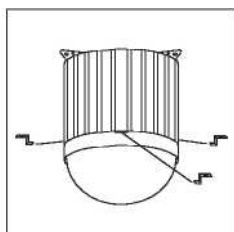

- Umieść elementy mocujące o kształcie litery L

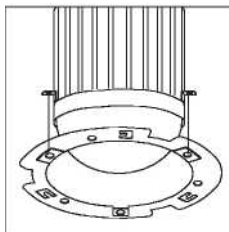

- Zamontuj pierścień

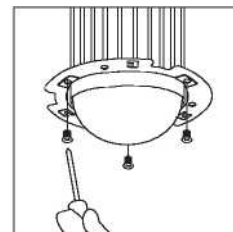

- Przykręć trzema czarnymi śrubami

#### Krok 4 Ustawienie kamery

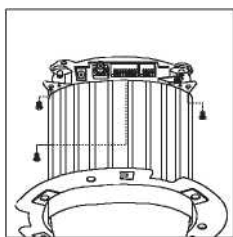

- Odkręć trzy śruby z płyty bazowej

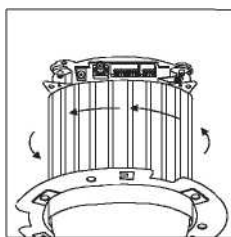

- Przekręć kamerę w lewo

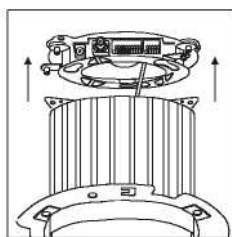

- Oddziel płytę od reszty urządzenia

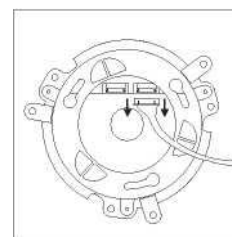

- Odłącz kable

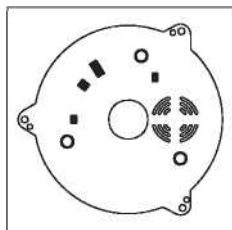

- Ustawienie adresu ID kamery
  - Ustawienie trybu alarmowego
  - Ustawienie funkcji kamery (jedynie modele 17X i 22X)
  - Ustawienie zasilania wiatraka
- Patrz strony 8,9**

#### Krok 5 Przymocowanie modułu kamery i jej płyty

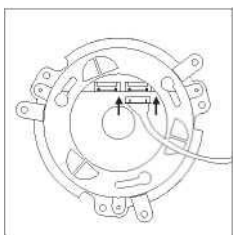

- Podłącz kable

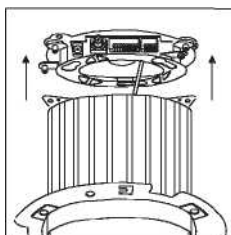

- Przymocuj moduł kamery do podstawy

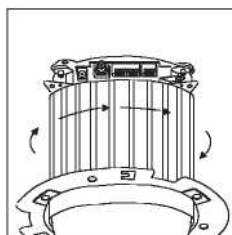

- Kręć kamerą w prawo aż do oporu

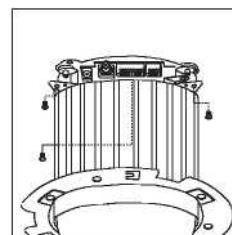

- Przykręć 3 śruby, aby przymocować moduł kamery

#### Krok 6 Połączenie

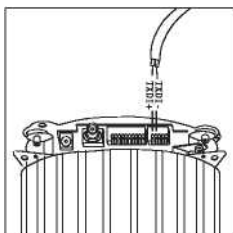

- Podłącz kabel RS-485

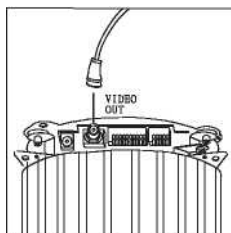

- Podłącz kabel video

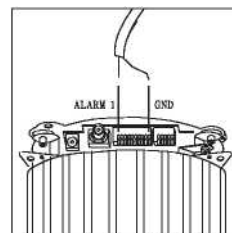

- Podłącz kabel alarmowy

## Krok 7 Instalacja modułu kamery i pierścienia dekoracyjnego

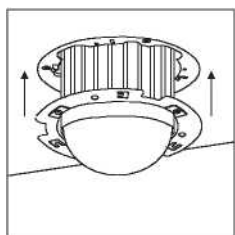

- Umocuj moduł kamery i pierścień.

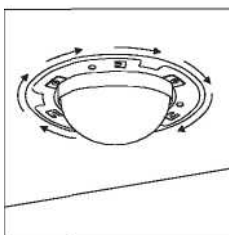

- Kręć modułem kamery w prawo aż do oporu

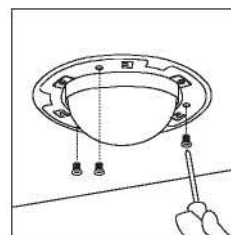

- Przykręć 3 czarne śruby

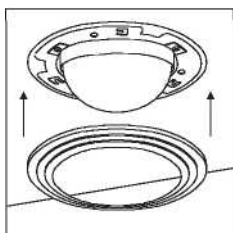

- Umieść pierścień dekoracyjny

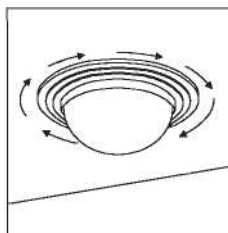

- Kręć pierścieniem w prawo aż do oporu

## Krok 8 Instalacja klosza

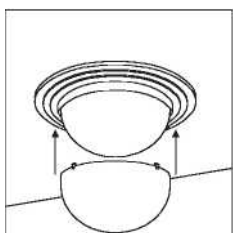

- Przymocuj klosz do kamery

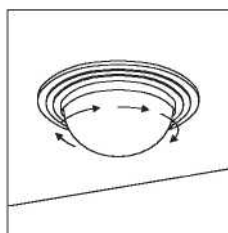

- Kręć kloszem w prawo aż do oporu

**Uwaga :** Jak już klosz jest przymocowany, użyj specjalnej szmatki czyszczącej do wyczyszczenia klosza. Unikniesz w ten sposób ewentualnych problemów z wizją.



## Pierwszy montaż (Sufit zwykły)

### Krok 1 Pierścień sufitowy

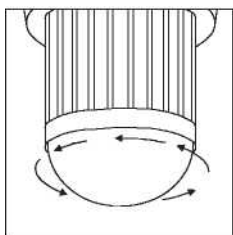

- Odkręć klosz kamery kręcąc w

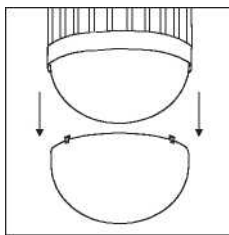

- Zdejmij klosz

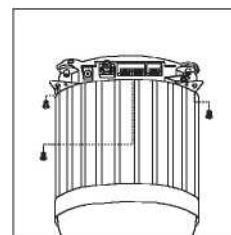

- Odkręć trzy śruby na podstawie.

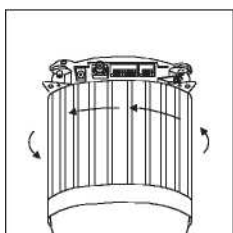

- Odkręć moduł kamery kręcąc w lewo

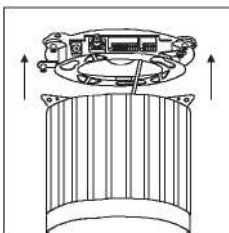

- Zdejmij moduł

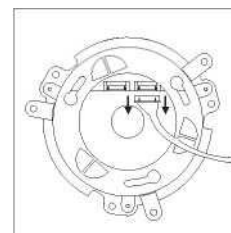

- Odłącz kable

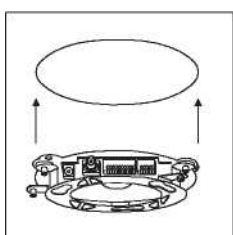

- Przymocuj płytę do sufitu

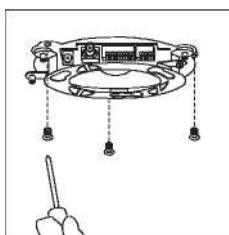

- Przykręć 3 śrubami do sufitu

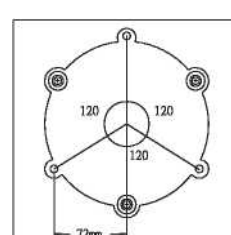

- Rozmiar pierścienia i lokacje śrub

### Krok 2 Ustawienie kamery

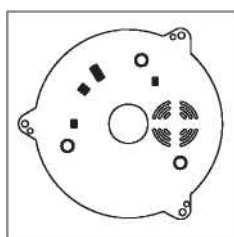

- Ustawienie adresu ID kamery
- Ustawienie trybu alarmowego
- Ustawienie funkcji kamery ( jedynie modele 17X i 22X)
- Ustawienie zasilania wiatraka

**Patrz strony 8,9**

### Krok 3 Przymocowanie modułu kamery do jej płyty

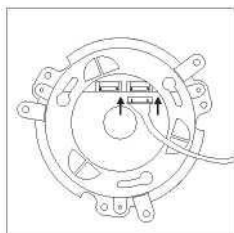

- Podłącz kable

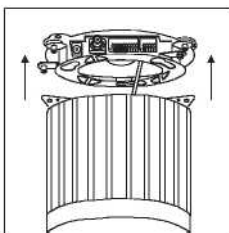

- Przymocuj moduł kamery do jej płyty/podstawy

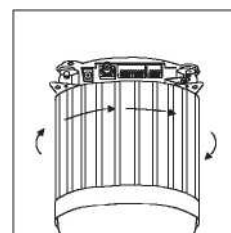

- Kręć modułem kamery w prawo aż do oporu

### Krok 4 Połączenie

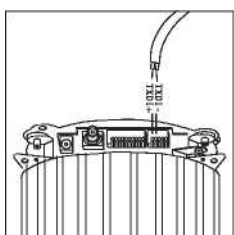

- Podłącz kabel RS-485

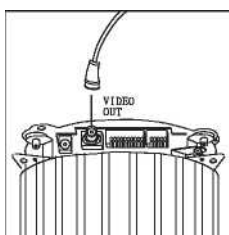

- Podłącz kabel video

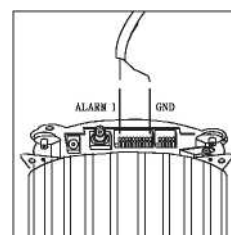

- Podłącz kabel alarmowy

### Krok 5 Instalacja pierścienia dekoracyjnego

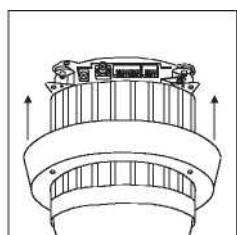

- Przymocuj pierścień dekoracyjny

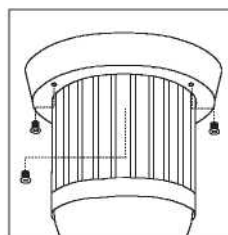

- Przykręć 3 śrubami

### Krok 6 Instalacja klosza

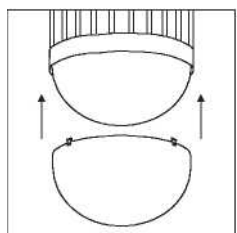

- Przymocuj klosz do modułu kamery

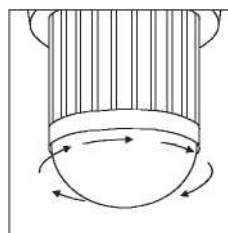

- Kręć kloszem kamery w prawo aż do oporu

**Uwaga :** Jak już klosz jest przymocowany, użyj specjalnej szmatki czyszczącej do wyczyszczenia klosza. Unikniesz w ten sposób ewentualnych problemów z wizją.

## Montaż wiszący (Zewnętrzna obudowa)

### Krok 1 Oddziel PSU i uchwyt

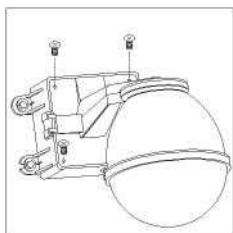

- Odkręć śruby ze skrzynki PSU

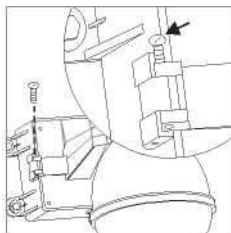

- Odkręć i wyciąg śrubę

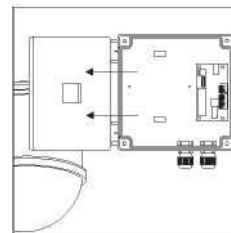

- Zdejmij obudowę

### Krok 2 Zainstaluj zasilacz 1.1

Gdy używasz 24VAC zasilania:

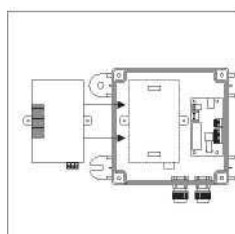

- Umieść PSU w szkrznce

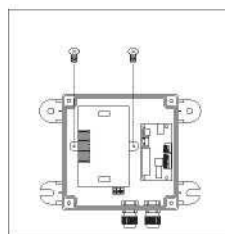

- Przymocuj 2 śrubami do PSU

1.2 Gdy używasz 90 ~260VAC zasilania:

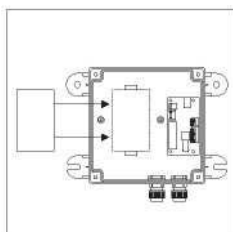

- Umieść PSU w skrzynce

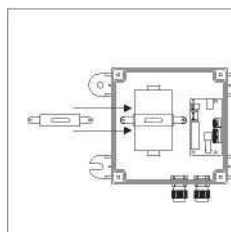

- Umieść zacisk na PSU

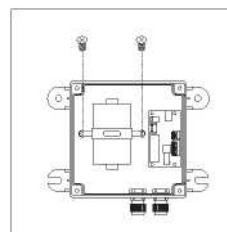

- Przykręć 2 śruby do PSU

### Krok 3 Zainstaluj skrzynkę zasilania

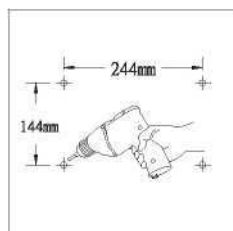

- Wywierć 4 dziury

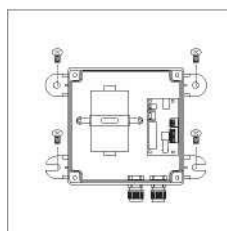

- Przykręć 4 śruby by przymocować skrzynkę. (nie zawarte w zestawie)

## Krok 4 Podłączenie

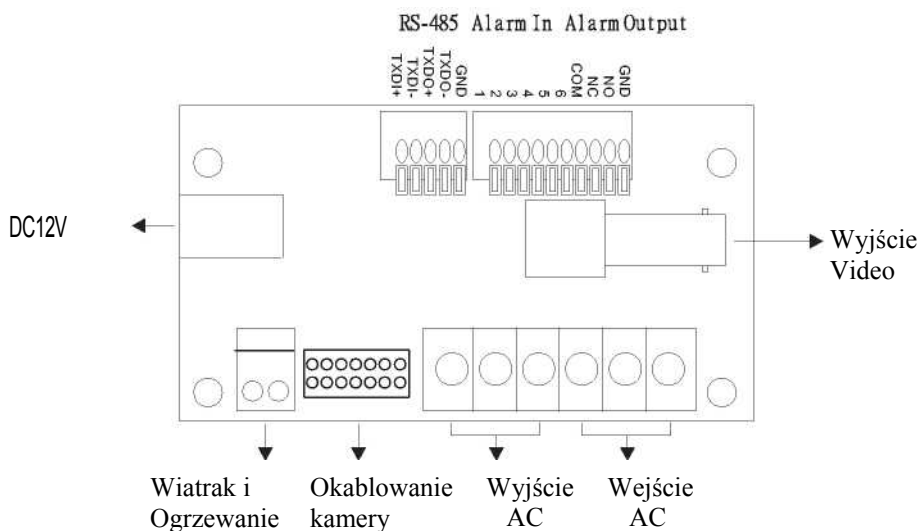

### 4.1 Podłączenie kabli AC /DC:

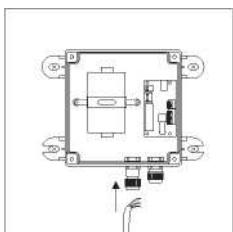

- Odkręć lewą gałkę przeciągnij kabel AC przez dziurę i dokręć gałkę.

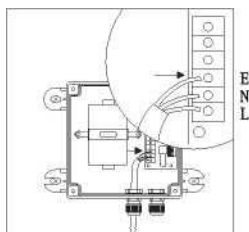

- Podłącz kabel AC do gniazda wejściowego

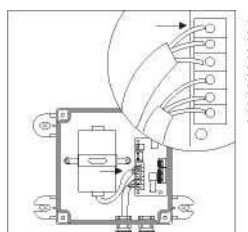

- Podłącz kabel AC do gniazda wyjściowego

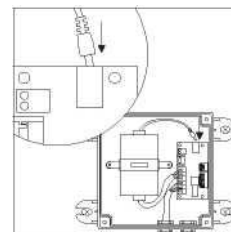

- Podłącz kabel DC do gniazda wejściowego DC

### 4.2 Podłączenie alarmów, telemetrii (RS-485) i kabla video:

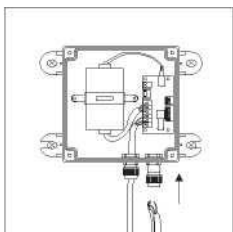

- Odkręć prawą gałkę przeciągnij kable alarmowy, RS-485 i video przez dziurę i dokręć gałkę

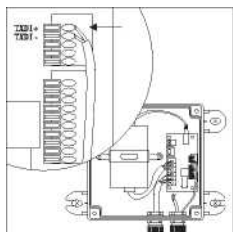

- Podłącz telemetrię (RS-485) do gniazda wejść RS-485 (TXDI+, TXDI-)

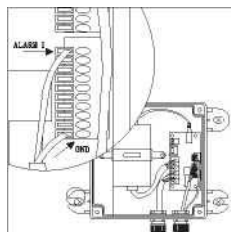

- Podłącz kabel alarmowy do gniazda wejść alarmu (Alarm 1 i GND)

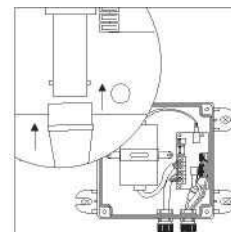

- Podłącz kabel video do gniazda wyjściowego

## Krok 5 Zamontuj kamerę

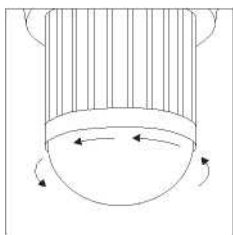

- Odkręć klosz przekręcając go w lewo

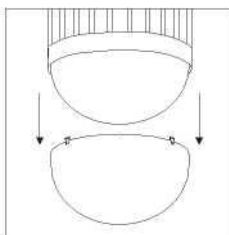

- Zdejmij klosz

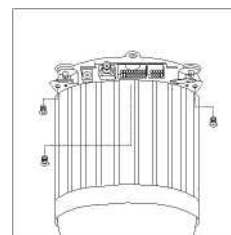

- Odkręć 3 śruby na płycie głównej

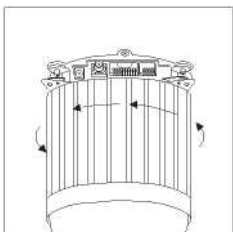

- Odkręć moduł kamery kręcąc w lewo

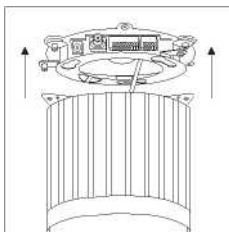

- Oddziel moduł kamery od płyty.

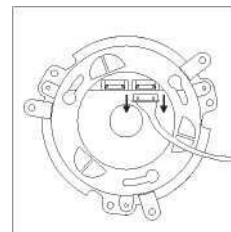

- Odłącz kable

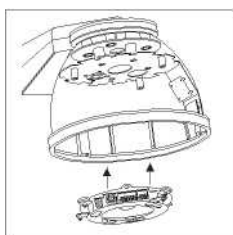

- Przymocuj płytę do obudowy

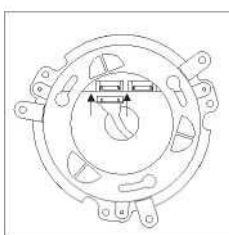

- Podłącz kable

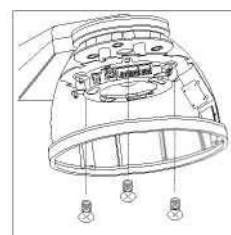

- Przykręć 3 śruby

## Krok 6 Ustawienie kamery

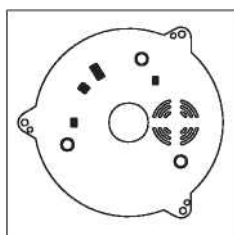

Ustawienie adresu ID kamery

Ustawienie trybu alarmowego

Ustawienie funkcji kamery ( jedynie modele 17X i 22X)

Ustawienie zasilania wiatraka

**Patrz strony 8,9**

## Krok 7 Przymocowanie modułu kamery do jej płyty

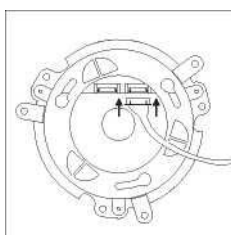

- Podłącz kable.

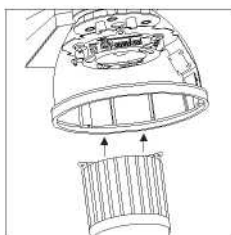

- Przymocuj kamerę do płyty

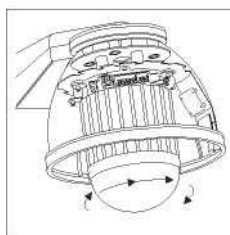

- Kręć kamerą w prawą aż do oporu

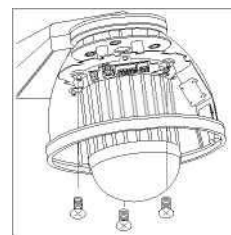

- Przykręć 3 śruby

## Krok 8 Zainstaluj klosz kamery i obudowy zewnętrznej

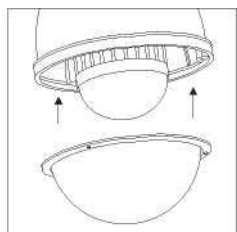

- Przymocuj osłonę obudowy



- Przykręć 3 śruby

**Uwaga :** Gdy używasz obudowy zewnętrznej nie zakładaj dodatkowo osłony na kamerę. Stosuj jedynie osłonę obudowy.

## Krok 9 Przymocuj obudowę kamery do PSU i uchwytu

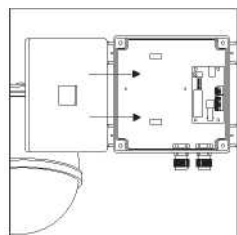

- Przymocuj obudowę do PSU

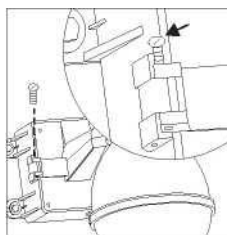

- Włóż śrubę w zawias i dokręć

## Krok 10 Połączenie

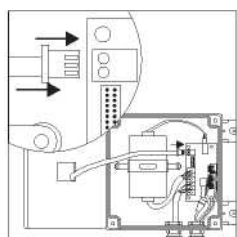

- Podłącz wiatrak i grzałkę do pinów

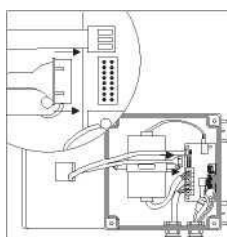

- Podłącz kabel kamery do gniazda

## Krok 11 Umocowanie uchwyty do skrzynki zasilania

### PIH-510H

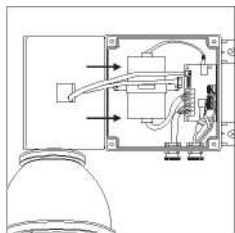

- Przymocuj uchwyt do skrzynki zasilania

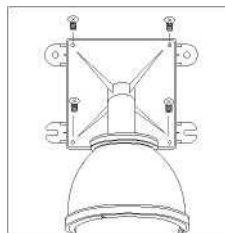

- Przykręć 4 śrubami

### PIH-510L

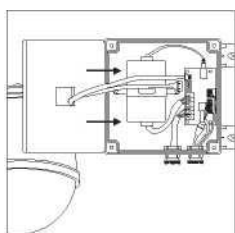

- Przymocuj uchwyt do skrzynki zasilania

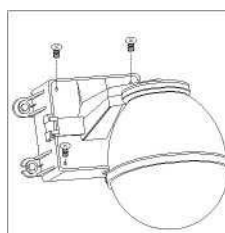

- Przykręć 4 śrubami

# KONFIGURACJA SYSTEMU

Kamera szybko obrotowa Li Lin'a jest elementem, na którego bazie można zbudować pełną gamę różnych profesjonalnych systemów zabezpieczeń. Systemy te zaczynają się od pojedynczej kamery z sterownikiem a skończywszy na 64 kamerach połączonych matrycą, z kontrolą za pośrednictwem komputera PC a nawet rejestracją video przez podłączony DVR. Taka elastyczność oznacza łatwą rozbudowę i obsługę.

## Kamera i sterownik

Konfiguracja pojedynczej kamery: Pojedynczą kamerę łączymy z jednym PIH-800II lub PIH-801.

Telemetria przesyłana jest za pośrednictwem kabla – skrętka.

Sygnal video wysyłany jest na monitor, multipleks, dzielnik ekranu lub przełącznik sekwencyjny.

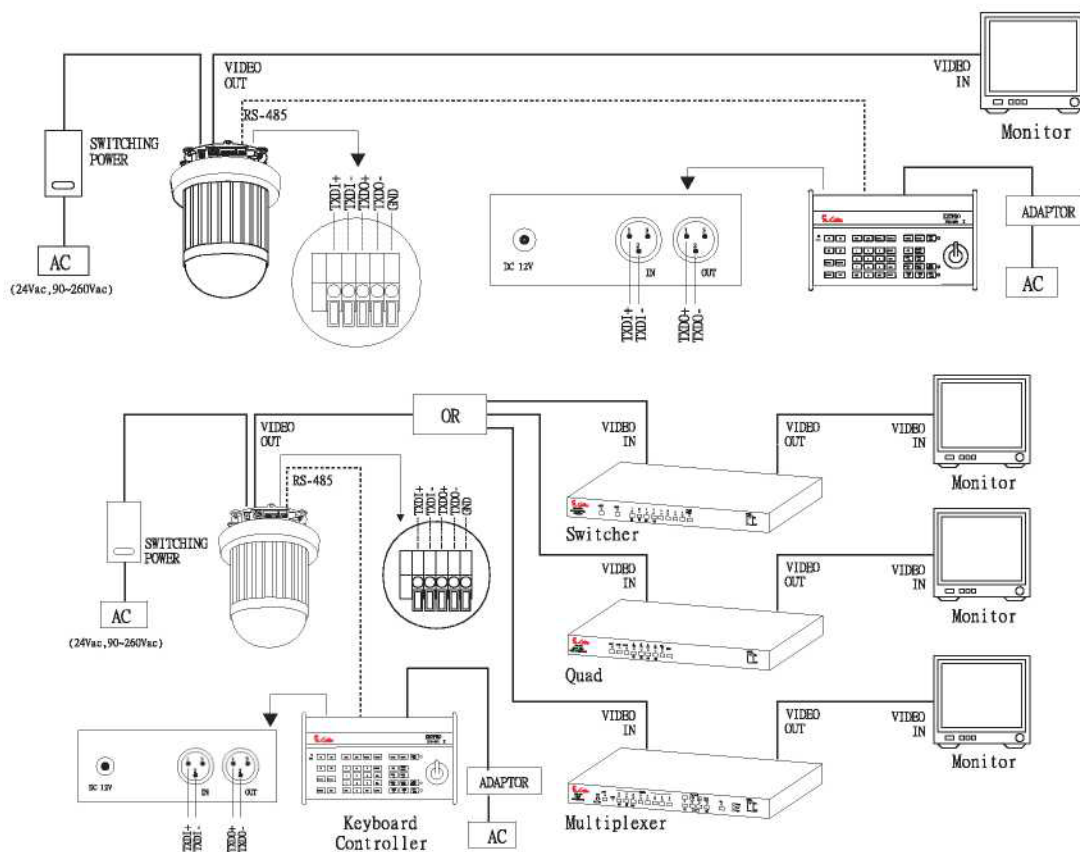

## Połączenie RS-485

1szy pin TXDI+ RS-485 z tyłu sterownika łączy się z TXDI+ RS-485 kamery szybko obrotowej.

2gi pin TXDI- RS-485 z tyłu sterownika łączy TXDI- RS-485 kamery szybko obrotowej.



Można oczywiście podłączyć wiele kamer szybkoobrotowych jednocześnie. Każda kamera łączy się z następną tworząc połączenie szeregowe. Każda kamera posiada indywidualny przełącznik do ustawiania ID (identyfikatora), który pozwala na przydzielenie kamerze indywidualnego adresu tak, aby każda kamera z osobna mogła być rozpoznawana w systemie. Czasem lepiej jest używać systemu połączeń telemetrycznych typu gwiazda niż szeregowego systemu połączeń między kamerami. Aby utworzyć „gwiazdę” potrzebny jest rozdzielacz sygnału PIH-804. Urządzenie to pobiera sygnał z sterownika lub matrycy i dzieli sygnał na 4 odrębne linie. Jeden sterownik może obsłużyć maksymalnie 64 kamery.

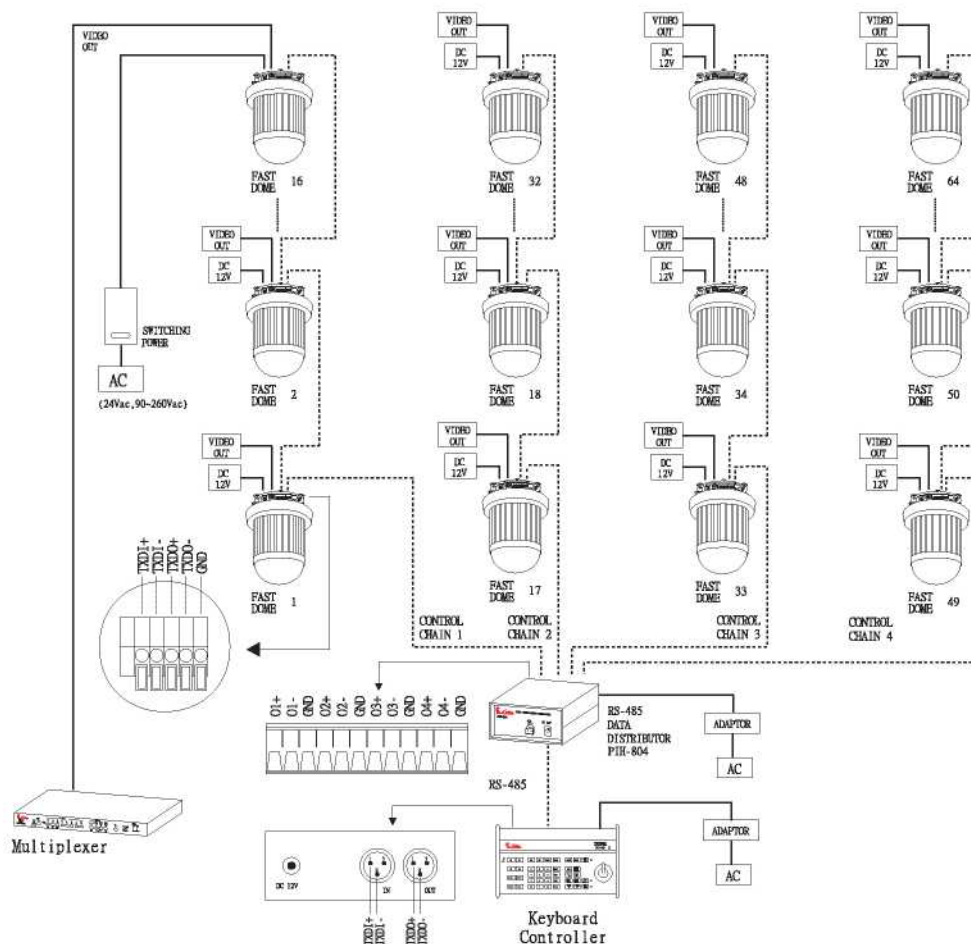

#### **Połączenie RS-485 pomiędzy PIH-804 a kamerą szybkoobrotową**

1sze wyjście TXDI1+ PIH-804 łączy się z TXDI+ 1szej kamery szybkoobrotowej a TXDI1- PIH-804 z TXDI- ostatniej kamery.

#### **Podłączenie 2giej Kamery Szybkoobrotowej**

TXDO+ pierwszej kamery łączy się z TXDI+ drugiej kamery a TXDO- pierwszej kamery łączy się z TXDI- drugiej kamery.

#### **Połączenie RS-485 pomiędzy PIH-804 a sterownikiem**

1szy pin TXDI+ na złączu wejściowym RS-485 sterownika łączy się z TXDO+ na złączu wyjściowym RS-485 urządzenia PIH-804

2gi pin TXDI- na złączu wejściowym RS-485 sterownika łączy się z TXDO- na złączu wyjściowym RS-485 urządzenia PIH-804



## Kamera szybkoobrotowa, DVR i sterownik

DVR to zaawansowane technologiczne urządzenie mogące zarejestrować wiele godzin obrazu video. Telemetria jest przesyłana do kamery kablem – skrętka.

Kamerą szybkoobrotową można sterować używając przycisków DVR’ a lub sterownika.

Każdy DVR może współpracować z maksymalnie 16 sygnałami video. Używając połączenia RS-485, można połączyć 16 DVR w jeden system.

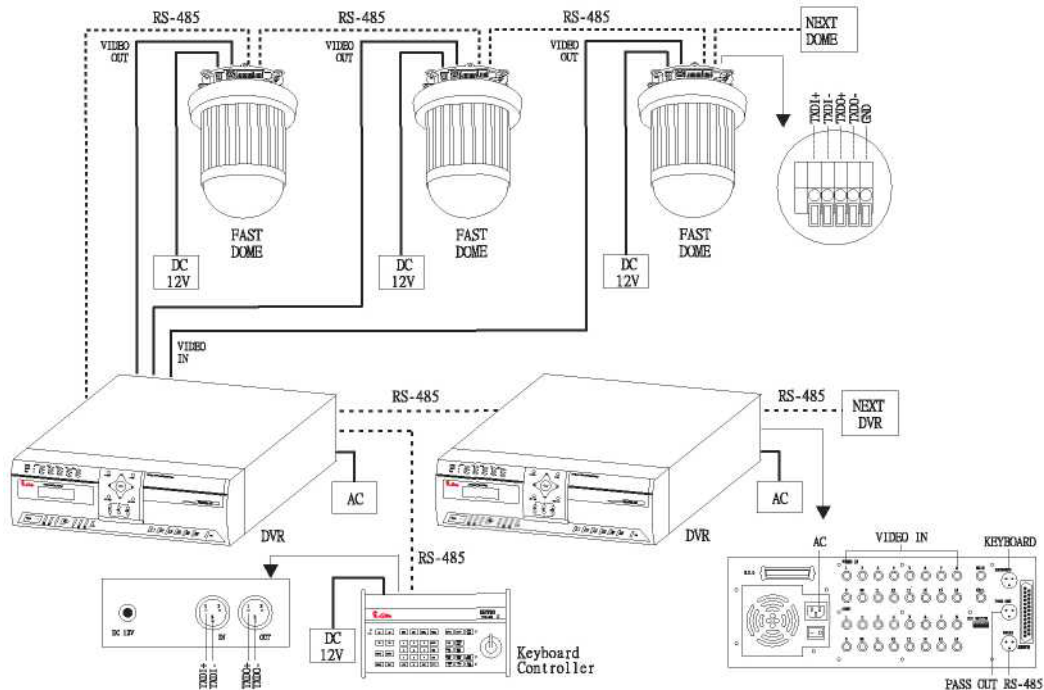

### Połączenie RS-485 pomiędzy kamerą szybkoobrotową a DVR’em

Złącze TXD+ DVR RS-485 łączy się z TXDI+ pierwszej kamery a TXD- DVR z TXDI- kamery.

### Podłączenie 2giej kamery szybkoobrotowej

Złącze RS-485 TXDO+ pierwszej kamery łączy się z TXDI+ drugiej a TXDO- pierwszej kamery z TXDI- drugiej kamery.

### Połączenie RS-485 pomiędzy DVR’ami

Wyjście RS-485 TXD+ pierwszego DVR’ a łączy się z złączem klawiatury TXD+ drugiego DVR’a.

Wyjście RS-485 TXD- pierwszego DVR’ a łączy się z złączem klawiatury TXD- drugiego DVR’ a.

### Połączenie RS-485 pomiędzy DVR’em a sterownikiem

Złącze sterownika TXD+ pierwszego DVR’a łączy się z wejściem RS-485 IN TXDI+ sterownika.

Złącze sterownika TXD- pierwszego DVR’a łączy się z wejściem RS-485 IN TXDI- sterownik.

## Kamera sterowana za pośrednictwem komputera PC

Telemetria jest wysyłana z PC'ta z użyciem standardu RS-485 format danych ( N, 8, 1 Baud Rate 9600 bps). Port kontrolny PC'ta RS-232 jest konwertowany na RS-485 przez interfejs. Możliwe jest podłączenie maksymalnie 64 kamer szybkoobrotowych.

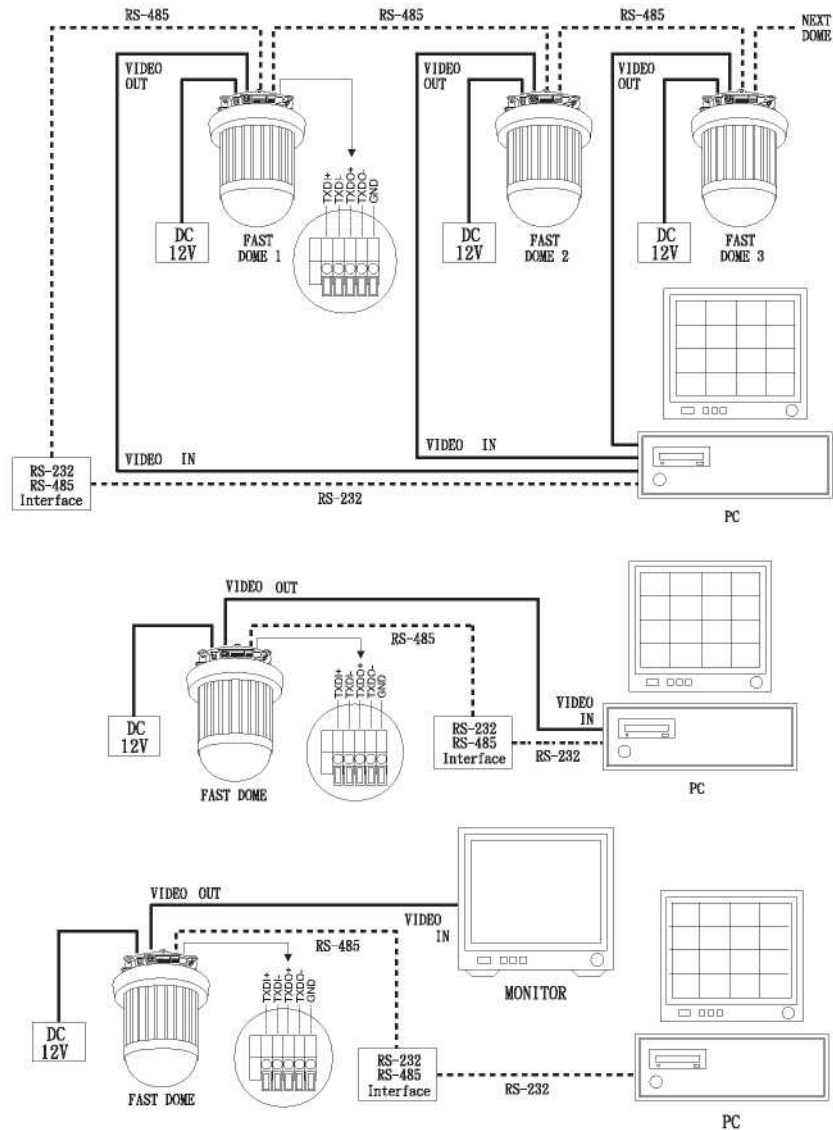

### Połączenie RS-485 pomiędzy kamerą a konwerterem

Wejście RS-485 TXD+ konwertera łączy się z TXDI+ pierwszej kamery i łączy TXD-z TXDI-.

### Podłączenie 2giej kamery szybkoobrotowej

Wejście RS-485 TXDO+ pierwszej kamery łączy się z TXDI+ drugiej kamery a TXDO- pierwszej kamery z TXDI-. W ten sposób można podłączyć maksymalnie 64 kamery.

# OBSŁUGA

## Podłączenie zasilania

Po podłączeniu zasilania, kamera wykona test samo-sprawdzający. Jest to kalibracja i sprawdzenie podstawowych funkcji kamery, sterowanie głowicą będzie uaktywnione dopiero po wykonaniu tego testu. Jak już kamera przestanie się ruszać, test zostanie ukończony i można zacząć pracę. Jeżeli pozycje preset i trasy były uprzednio zaprogramowane, kamera uruchomi tryb automatycznego skanowania po włączeniu zasilania. Kamera pozostanie w tym trybie dopóki operator go nie anuluje.

## Ręczne sterowanie (Pan / Tilt)

Aby sterować ruchem kamery możesz po prostu używać joystick'a na sterowniku; Joystick jest dynamiczny – nagłe szybkie poruszenie joystick'iem spowoduje szybki ruch kamery a powolne poruszenie wywoła powłóczyisty ruch kamery.

## Kierunki ruchu kamery

- ❶ GÓRA  
Pchnij joystick do przodu.
- ❷ DÓŁ  
Pociągnij joystick w dół (do siebie).
- ❸ LEWO  
Pchnij joystick w lewo.
- ❹ PRAWO  
Pchnij joystick w prawo.
- ❺ KĄTOWO  
Nakieruj joystick w każdym dowolnym kierunku, kamera obróci się zgodnie z tym kierunkiem

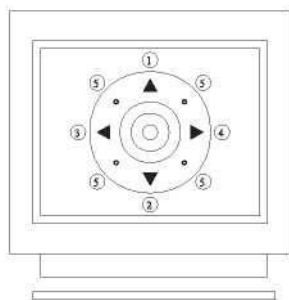

Rysunek1  
Kierunki ruchu

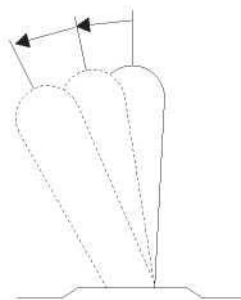

Rysunek 2  
Dynamiczny joystick

## Wybór kamery szybkoobrotowej

### ☛ Wybór kamery nr 1

Naciśnij klawisz **1** a następnie klawisz **CAM**

### ☛ Wybór kamery nr 64

Naciśnij klawisze **6** i **4** a następnie klawisz **CAM**.

\* Kiedy używasz w systemie matrycy, przed wyborem kamery wybierz monitor.

Patrz instrukcja matrycy.

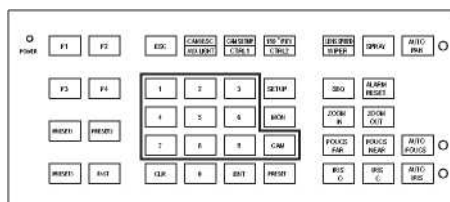

PIH-800II

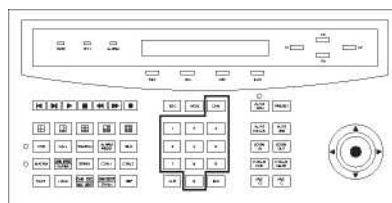

PIH-801

## Zoom

### ☛ Zoom +

Naciśnij klawisz **ZOOM IN**. Oglądany obraz zostanie przybliżony.

### Zoom -

☛ Naciśnij klawisz **ZOOM OUT**. Oglądany obraz zostanie oddalony.

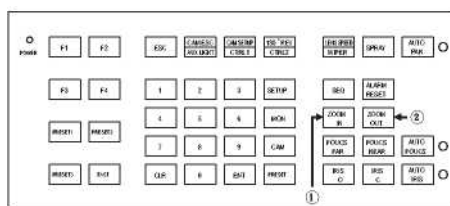

PIH-800II

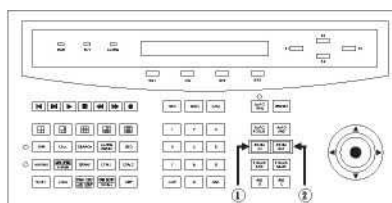

PIH-801

## Ręczne ustawienie prędkości obiektywu Zoom

### ☛ Kamera PIH-7625 prędkość Zoom:

① Przywołaj Menu Systemowe

Naciśnij klawisz **CAM SETUP** / **CTRL 1** aby przywołać menu OSD.

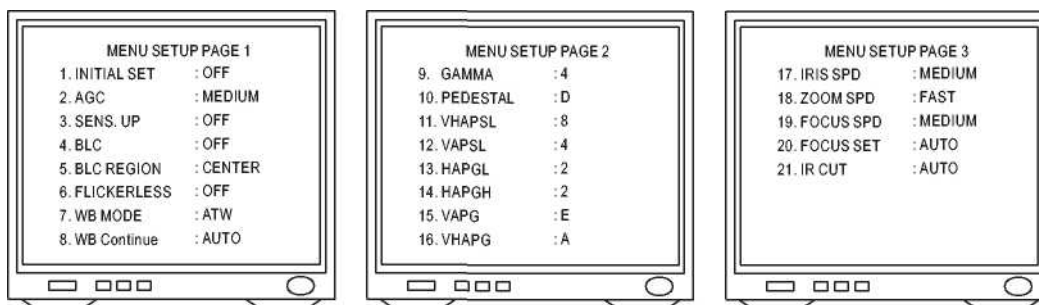

② Wybór podmenu

Przesuwaj joystick'iem pozycje w dół aż do pozycji 18tej: "Zoom Speed"

③ Rusz joystick'iem w prawo lub lewo, aby wybrać "Zoom SPD".

Można wybrać jedną z trzech prędkości:

FAST(szybka) = Tele - Wide : 3.5 sekundy.

MEDIUM(średnia) = Tele - Wide : 6 sekund.

SLOW(wolna) = Tele - Wide : 52 sekund.

④ Aby wyjść z Menu ustawień

Naciśnij klawisz **CAME SC** / **AUX LIGHT**, gdy zakończysz przesunąć joystick na następną pozycję.

Uwaga : Informacja "Setup Initialize..." będzie wyświetlana na monitorze przez 4~5 sekund, po wyjściu z menu ustawień. Wszystkie ustawienia zostaną zapisane w pamięci głowicy.



**Przełącznik prędkości Zoom :**

Aby używać wybranej prędkości obiektywu zoom naciśnij klawisz **LENS SPEED** / **WIPER**. W przeciwnym wypadku prędkość pozostanie domyślna - "FAST". Ponowne naciśnięcie klawisza **LENS SPEED** / **WIPER** spowoduje powrót do domyślnej prędkości - "FAST".

## Ustawienie Focus'a

Tryb pracy focus'a może być wybrany albo jako Auto Focus lub Manual Focus.

### ☛ Ręczny focus - daleko

Naciśnij klawisz **FOCUS FAR**.

Obraz zostanie oddalony.

(Sterownik PIH-801 wyświetli "F=M" na wyświetlaczu LCD)

### ☛ Ręczny focus - blisko

Naciśnij klawisz **FOCUS NEAR**.

Obraz zostanie przybliżony

(Sterownik PIH-801 wyświetli "F=M" na wyświetlaczu LCD)

### ☛ Automatyczny Focus

Naciśnij klawisz **AUTO FOCUS**. Obiektyw automatycznie ustawi właściwą ogniskową (ostrość).

(Sterownik PIH-801 wyświetli "F=A" na wyświetlaczu LCD)

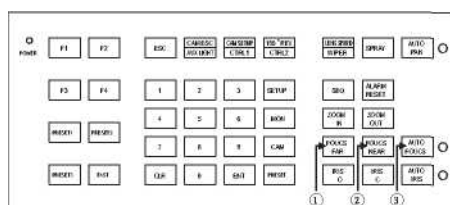

PIH-800II

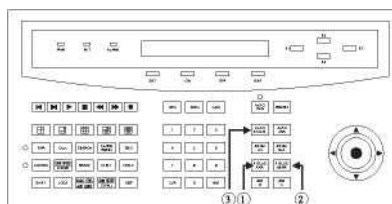

PIH-801

### ☛ Kamera szybkoobrotowa 25X wybór Auto Focus i One Shot Focus

#### ❶ Przywołaj Menu Systemowe

Naciśnij klawisz **CAM SETUP** / **CTRL 1**, aby przywołać menu OSD.

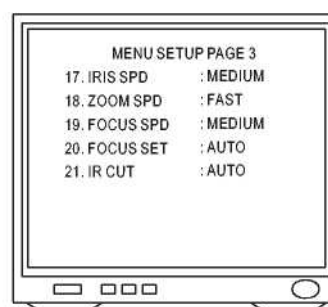
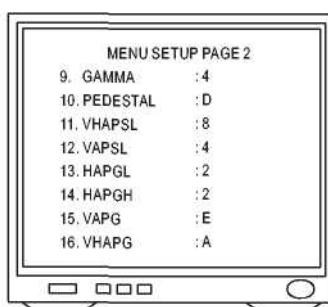
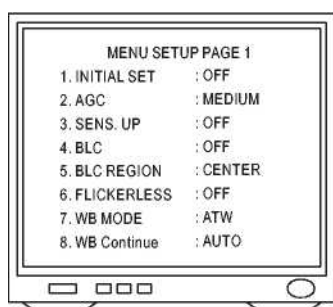

#### ❷ Wybór podmenu

Przesuwaj joystick'iem pozycje w dół aż do pozycji 20tej: "Focus Set".

#### ❸ Rusz joystick'iem w prawo lub lewo, aby wybrać "Focus Set": Auto Focus → One Shot Focus.



- » Jak już "Auto Focus" jest wybrany, użytkownik musi nacisnąć przycisk AUTO FOCUS by aktywować funkcję Auto Focus.
  - » Jak już "One Shot" jest wybrany, użytkownik musi nacisnąć przycisk AUTO FOCUS by aktywować funkcję One Shot Auto Focus.
- Gdy funkcja "One Shot Focus" aktywna, kamera szybkoobrotowa wykona jedynie "one shot" na obserwowanym obiekcie.

4 Aby wyjść z Menu ustawień

Naciśnij klawisz **CAM ESC** / **AUX LIGHT** , gdy zakończysz przesunąć joystick na następną pozycję.  
 Uwaga : Informacja "Setup Initialize..." będzie wyświetlana na monitorze przez 4~5 sekund, po wyjściu z menu ustawień. Wszystkie ustawienia zostaną zapisane w pamięci głowicy.



☛ Kamera szybkoobrotowa 25X prędkość focus'a

1 Przywołaj Menu Systemowe

Naciśnij klawisz **CAM SETUP** / **CTRL 1** aby przywołać menu OSD.

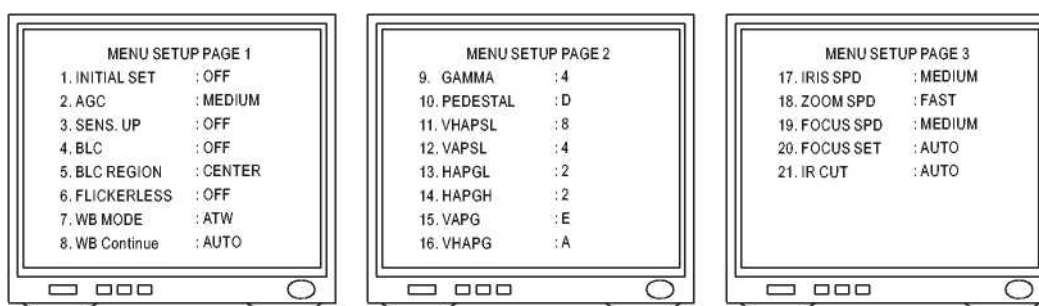

2 Wybór podmenu

Przesuwaj joystick'iem pozycje w dół aż do pozycji 19tej: "Focus Speed".

3 Rusz joystick'iem w prawo lub lewo, aby wybrać "Focus SPD": Fast → Medium → Slow.

Można wybrać jedną z 3 prędkości: FAST (szybka) / MEDIUM (średnia) / SLOW (wolna).

4 Aby wyjść z Menu ustawień

Naciśnij klawisz **CAM ESC** / **AUX LIGHT** , gdy zakończysz przesunąć joystick na następną pozycję.  
 Uwaga : Informacja "Setup Initialize..." będzie wyświetlana na monitorze przez 4~5 sekund, po wyjściu z menu ustawień. Wszystkie ustawienia zostaną zapisane w pamięci głowicy.

### Przełącznik prędkości focus:

Aby używać wybranej prędkości obiektywu focus, użytkownik musi nacisnąć przycisk **LENS SPEED WIPER**. W przeciwnym wypadku prędkość focus'a pozostanie domyślna - "MEDIUM". Ponowne naciśnięcie przycisku **LENS SPEED WIPER** spowoduje powrót do domyślnej wartości "MEDIUM".

## Sterowanie Przysłoną (Iris'em)

Przysłona jest stosowana do ustawienia jakości obrazu. Może być ona ustawiona w trybie Automagiczna przysłona lub Ręczna przysłona.

### ☛ Otwarta przysłona

Naciśnij przycisk **IRIS O**, by otworzyć przysłonę i rozjaśnić obraz.  
(Sterownik PIH-801 LCD wyświetla I=M)

### ☛ Zamknięta przysłona

Naciśnij przycisk **IRIS C**, by zamknąć przysłonę i zredukować jasność..  
(Sterownik PIH-801 LCD wyświetla I=M)

### ☛ Automagiczna przysłona Iris

Naciśnij przycisk **AUTO IRIS**, by wybrać tryb Automagicznej przysłony.  
(Sterownik PIH-801 LCD wyświetla I=A)

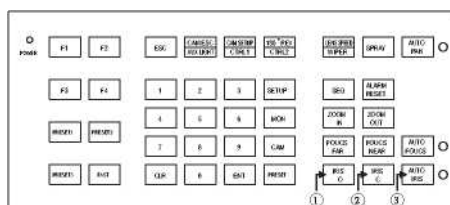

PIH-800II

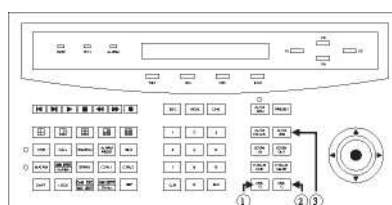

PIH-801

### ☛ Kamera szybkoobrotowa 25X prędkość Iris

#### ① Przywołaj Menu Systemowe

Naciśnij klawisz **CAM SETUP CTRL 1**, aby przywołać menu OSD.

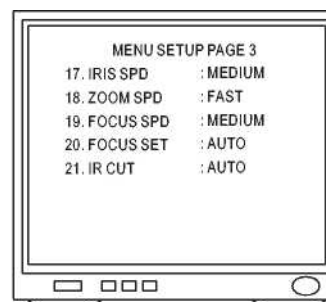
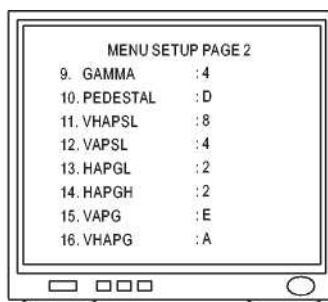
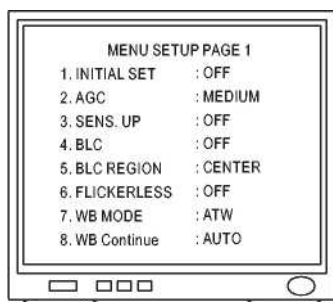

#### ② Wybór podmenu

Przesuwaj joystick'em pozycje w dół aż do pozycji 17tej: "Iris Speed".

#### ③ Rusz joystick'em w prawo lub lewo, aby wybrać "Iris SPD": FAST —>MEDIUM.

Aby wyjść z Menu ustawień

#### ④ Naciśnij klawisz **CAMESC AUX LIGHT**, gdy zakończysz przesunąć joystick na następną pozycję.

Uwaga : Informacja "Setup Initialize..." będzie wyświetlana na monitorze przez 4~5 sekund, po wyjściu z menu ustawień. Wszystkie ustawienia zostaną zapisane w pamięci głowicy.



### Przełącznik prędkości Iris:

Aby używać wybranej prędkości obiektywu, użytkownik musi nacisnąć przycisk **LENS SPEED WIPER**.  
 W przeciwnym wypadku prędkość focus'a pozostanie domyślna - "MEDIUM". Ponowne naciśnięcie przycisku **LENS SPEED WIPER** spowoduje powrót do domyślnej wartości "MEDIUM".

### Nagły obrót o 180° w poziomie

Czasami ciężko jest obserwować obiekt poruszający się tuż pod kamerą. Nagły obrót o 180° w poziomie pozwala obrócić kamerę tak, aby obserwacja obiektu mogła być kontynuowana..

Są dwa sposoby używania obrotu o 180°:

- ① Naciśnij przycisk **180° REV CTRL 2** na sterowniku by obrócić kamerę o 180° w poziomie.
- ② Pchnij joystick w dół aż przesuniesz kamerę aż do końca, zwolnij joystick a następnie pchnij joystick w dół dwukrotnie, aby obrócić kamerę o 180° w poziomie.

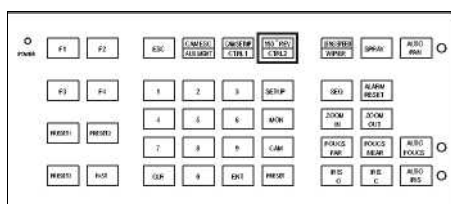

PIH-800II

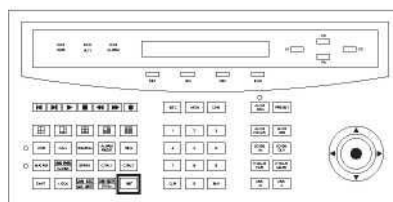

PIH-801

## Ustawienie pozycji preset

Każda kamera szybkoobrotowa może mieć ustawione 128 indywidualnych pozycji preset. Każdy preset przechowuje informacje o położeniu kamery tak samo jak ustawienie, zoom, focus i iris. Jak już preset zostanie zaprogramowany, można go przywołać w dowolnym momencie. Można też włączyć trasę – automatyczne przechodzenie kamery po presetach.

\* Jedynie 16 pierwszych preset'ów może być ustawione jako trasa a 6 pierwszych może korespondować z 6 wejściami alarmowymi.

### ❶ Wybór kamery

Naciśnij przycisk **1** a następnie **CAM**, zatwierdzając wybór pierwszej kamery.

Np. Aby wybrać kamerę 1szą : przyciski **1 CAM**

Aby wybrać kamerę 64tą : przyciski **64 CAM**

### ❷ Wybór pozycji preset

Naciśnij przycisk **1** a następnie **CAM**, zatwierdzając wybór pierwszej kamery.

Np. Aby wybrać 1szy preset : przyciski **1 PRESET**

Aby wybrać 128 preset : przyciski **1 2 8 PRESET**

### ❸ Sterowanie joystick'iem

Poruszaj kamerą, aby ustawić dogodny kąt widzenia kamery.

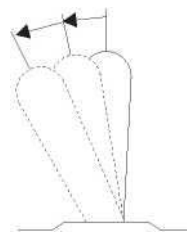
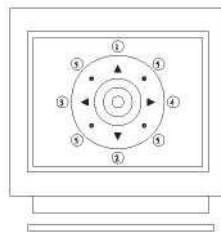

### ❹ Ustawienie Obiektywu

Przyciski ZOOM IN / OUT, FOCUS NEAR / FAR / AUTO i IRIS O / C / AUTO.

Manualne ustawienie parametrów obiektywu może być bardzo pomocne podczas włączonej trasy.

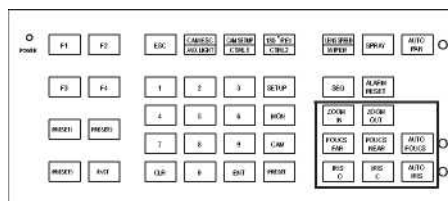

PIH-800II

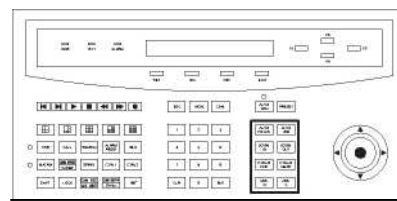

PIH-801

## 5 Ustawienie prędkości presetu

Prędkość przechodzenia pomiędzy pozycjami preset może być ustawiona z przedziału 1° do 255° na sekundę (ustawienie fabryczne to 0°/sek).

➤ PIH-800II:

Aby ustawić prędkość jako 10°/sek: Naciśnij klawisze **1 0** a następnie klawisz **F1**, podwójny sygnał dźwiękowy zakomunikuje ci zatwierdzenie zmiany prędkości.

➤ PIH-801 :

Aby ustawić prędkość jako 10°/sek: Naciśnij klawisze **1 0** a następnie klawisz **F3**.

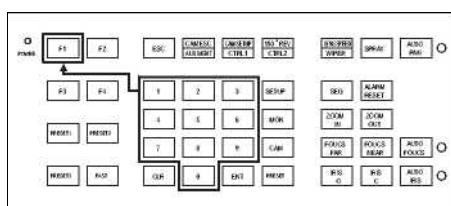

PIH-800II

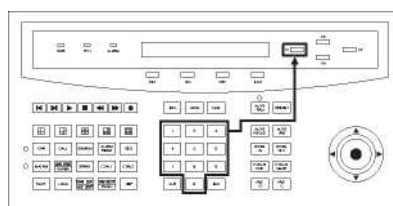

PIH-801

Uwaga: Gdy używasz sterownika PIH-800II, używaj klawisza **F1** do zatwierdzenia prędkości. Zaś, gdy używasz klawiatury PIH-801, zatwierdzaj klawiszem **F3**.

## 6 Ustawienie czasu postoju

Czas postoju to czas, przez który użytkownik chce obserwować daną pozycję preset podczas włączonej trasy. Czas postoju może być ustawiony z zakresu 0 ~ 255 sekund (ustawienie fabryczne to 0 sekund)

\* Jeżeli pozycja ma ustawiony czas postoju 0 sekund, pozycja ta będzie pominięta w trasie.

Aby ustawić czas postoju 5 sekund: Naciśnij klawisz **5** a następnie klawisz **F2**.

Aby ustawić czas postoju 10 sekund: klawisze **1 0 F2**

## 7 Zapisywanie ustawień presetów

Aby używać powyżej ustawionych parametrów, trzeba zapisać ustawione parametry w pamięci urządzenia.

➤ PIH-800II:

Naciśnij klawisz **1** a następnie **F3**, podwójny sygnał dźwiękowy zabrmi by oznajmić, że ustawienia zostały zapisane.

➤ PIH-801:

Gdy używasz PIH-801, nie ma konieczności zapisywania ustawień dla 1szych 16tu presetów.

Dla presetów od 17tego ~ 128go klawisz **F3** musi być jednak naciśnięty.

Uwaga: Trzeba powtórzyć powyższe kroki dla pierwszych 16tu presetów każdej kamery.

Jednak dla presetów 17 ~ 128 jest domyślna wartość prędkości i czasu postoju tak, więc kroki 5 i 6 nie są wymagane.

## Przywoływanie pozycji preset

Jeżeli już pozycje preset zostały zaprogramowane w głowicy można je szybko przywoływać.

☛ Aby przywołać pierwszą pozycję preset:

Naciśnij klawisz **1** a następnie klawisz **PRESET**. Kamera wybierze tą pozycję z prędkością 360°/sek.

Aby przywołać 128 preset : naciśnij klawisze **1 2 8 PRESET**

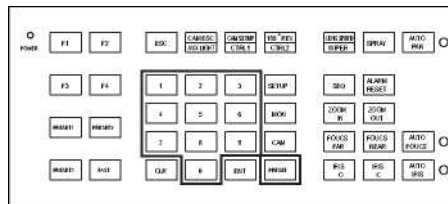

PIH-800II

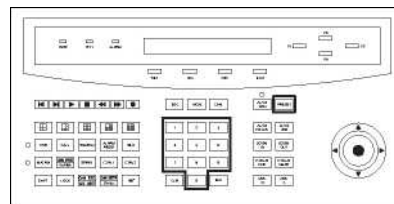

PIH-801

## Ustawienie grupy presetów

Grupę presetów ustawia się, aby zarządzać 16-toma pozycjami preset. Pierwsze 16 presetów każdej kamery jest podzielone na 4 grupy.

Grupa 1 zawiera presetety nr: 1, 2, 3, 4.

Grupa 2 zawiera presetety nr: 5, 6, 7, 8.

Grupa 3 zawiera presetety nr: 9, 10, 11, 12.

Grupa 4 zawiera presetety nr: 13, 14, 15, 16.

☛ Aby ustawić grupę 1: Naciśnij klawisz **1** a następnie **F4**.

| Np.:          | PIH-800II  | PIH-801  |
|---------------|------------|----------|
| Grupa 1       | 1 F4       | 1 F4     |
| Grupy 2,3     | 1 2 F4     | 2 3 F4   |
| Grupy 3,4     | 3 4 F4     | 3 4 F4   |
| Grupy 1,2,3   | 1 2 3 F4   | 1 2 3 F4 |
| Grupy 2,3,4   | 2 3 4 F4   | 2 3 4 F4 |
| Grupy 1,2,3,4 | 1 2 3 4 F4 | 9 9 9 F4 |

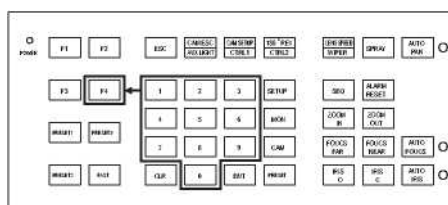

PIH-800II

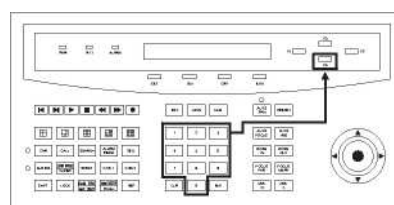

PIH-801

## Zmiana ustawionych presetów

Aby zmienić którąkolwiek z zapisanych pozycji preset, kamera musi być najpierw wprowadzona w tą pozycję.

Aby zmienić 4tą pozycję preset kamery numer 3, wykonaj następujące kroki:

- 1 Naciśnij klawisze **3 CAM**, aby wybrać kamerę nr 3
- 2 naciśnij klawisze **4 PRESET** by wybrać 4ty preset
- 3 Ustaw joystick'iem interesujący cię kont patrze...  
4 Ustaw parametry obiektywu
- 5 Ustaw prędkość presetu
- 6 Ustaw czas postoju
- 7 Zapisz ustawienia

(Patrz strona, 32 aby wykonać kroki (3) ~ (7) )

## Aktywacja trasy

Gdy funkcja trasy jest włączona, kamera będzie automatycznie przechodzić po ustawionych grupach presetów.

### Aby aktywować funkcję:

Naciśnij klawisz **AUTO PAN**.

(Jeżeli używasz PIH-800II, lampka kontrolna Auto Pan się zaświeci. Gdy używasz PIH-801, LCD wyświetli F=A)

### Aby zatrzymać funkcję:

Naciśnij ponownie klawisz **AUTO PAN**.

(Jeżeli używasz PIH-800II, lampka kontrolna Auto Pan zgaśnie. Gdy używasz PIH-801, LCD wyświetli F=M)

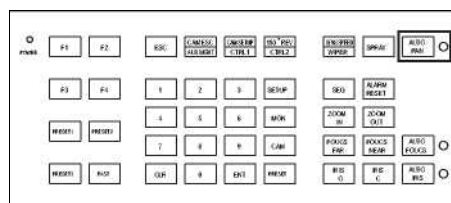

PIH-800II

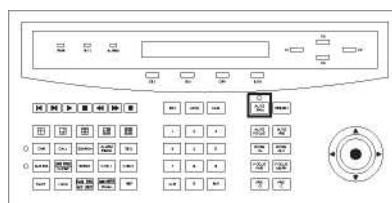

PIH-801

\* Gdy funkcja trasy jest aktywna, żadne inne komendy nie będą przyjmowane przez tą kamerę, ale wciąż możesz sterować innymi kamerami, jeżeli takie są podłączone do systemu

### ➤ Aby przywołać (wybrać) inną głowicę:

Po prostu naciśnij klawisz numeryczny odpowiadający jej numerowi a następnie naciśnij klawisz **CAM**.

Np.: Dla kamery nr 2 naciśnij klawisz **2** a następnie klawisz **CAM**.





## ② Tryb Zwolniony

- W trybie włączonej trasy  
Gdy sygnał alarmowy zostanie wysłany podczas włączonej trasy, kamera przejdzie do odpowiedniej pozycji z prędkością 360° /sek. Po 60 sekundach alarm zostanie automatycznie anulowany a kamera wróci do trybu trasy. Jeżeli zostanie wysłany więcej niż jeden sygnał alarmowy, kamera będzie przechodzić pomiędzy alarmowymi pozycjami co 5 sekund a potem wróci do trybu trasy po 60 sekundach.
- Nie w trybie włączonej trasy  
Gdy sygnał alarmowy zostanie wysłany do kamery, która nie jest w trybie trasy, kamera przejdzie do wybranej pozycji z prędkością 360° /sek. Po 60 sekundach alarm zostanie automatycznie anulowany a kamera wróci do pierwszej pozycji preset. Jeżeli zostanie wysłany więcej niż jeden sygnał alarmowy kamera będzie przechodzić pomiędzy alarmowymi pozycjami co 5 sekund a potem wróci do pierwszej pozycji preset po 60 sekundach.
- Alarm dźwiękowy będzie aktywny aż do momentu jego ręcznego wyłączenia przez naciśnięcie klawisz **ALARM RESET**.

## Wyjście Alarmowe

Każda kamera szybkoobrotowa posiada 1 wyjście alarmowe, o trzech stykach: wspólny, NC (normalnie zamknięty) i NO (normalnie otwarty).

- Gdy tryb reagowania alarmu jest ustawiony jako ZABLOKOWANY:  
W momencie, gdy sygnał alarmowy zostanie wysłany, styk NC z stykiem wspólnym będzie rozarty a NO z wspólnym będzie zwarty. Złącze powróci do poprzedniego stanu z przed alarmu, po 10 sekundach od wystąpienia ostatniego alarmu.
- Gdy tryb reagowania alarmu jest ustawiony jako ZWOLNIONY:  
W momencie, gdy sygnał alarmowy zostanie wysłany, styk NC z stykiem wspólnym będzie otwarty a NO z wspólnym będzie zwarty. Złącze powróci do poprzedniego stanu z przed alarmu, po 60 sekundach od wystąpienia ostatniego alarmu.

# MENU OSD KAMERY 25X

PIH-7625 (Zoom 25X) posiada menu ekranowe OSD, wszystkie funkcje kamery mogą być ustawione z poziomu tego menu ustawień.

- ❶ Naciśnij klawisz **CAM SETUP** / **CTRL 1**, aby przywołać menu OSD.

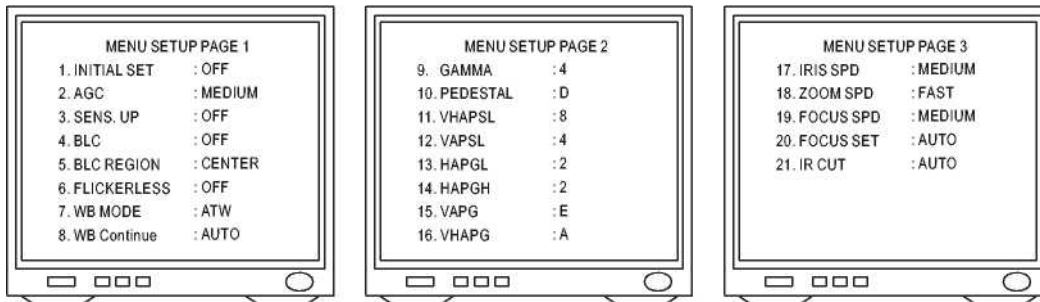

- |   |                                     |
|---|-------------------------------------|
| 1. Ustawienia fabryczne ON/OFF                  | 6. Stabilizacja Obrazu, Flickerless |
| 2. Ustawienie AGC                               | 7. Balans bieli – wybór trybu       |
| 3. Wzmocnienie czułości ON/OFF                  | 8. Stan balansu bieli               |
| 4. Kompensacja światła tylniego ON/OFF          | 9. GAMMA (jasność)                  |
| 5. Kompensacja światła tylniego - wybór obszaru | 10. Ustawienie Pedestal             |
- 
11. Pozioma i pionowa korekcja apertury
  12. Pionowa korekcja apertury
  13. Pozioma korekcja apertury (niski zakres) - ustawienie poziomu Gain
  14. Pozioma korekcja apertury (wysoki zakres) - ustawienie poziomu Gain
  15. Pionowa korekcja apertury - ustawienie poziomu Gain
  16. Pozioma i pionowa korekcja apertury - ustawienie poziomu Gain
  17. Wybór prędkości Iris (Patrz strona 33)
  18. Wybór prędkości Zoom (Patrz strona 29)
  19. Wybór prędkości Focus (Patrz strona 32)
  20. Wybór trybu Auto Focus (Patrz strona 31)
  21. Przełącznik IR Cut

- ❷ Wybór elementów menu

- › Pchnij joystick w dół, aby wybrać pozycję.
- › Pchnij joystick w górę, aby wybrać poprzednią pozycję.
- › Pchnij joystick w lewo lub prawo, aby wybrać pozycję.



- ❸ Aby wyjść z menu

Naciśnij przycisk **CAM ESC** / **AUX LIGHT**, pojawi się komunikat "Setup Initialize..." wszystkie ustawienia zostaną zapisane w pamięci kamery.

## Ustawienia fabryczne (Initial Setting)

Przywraca wszystkie ustawienia fabryczne.

- 1 Naciśnij klawisz **CAM SETUP** / **CTRL 1**, aby przywołać menu OSD.
- 2 Przesuń joystick, aby wybrać 1szą pozycję "Initial Set" i przesuń joystick w lewo lub prawo, aby wybrać. Jak już ON jest wybrane, pojawi się komunikat "Factory Initialize..." i będzie wyświetlany przez 4-5 sekund.

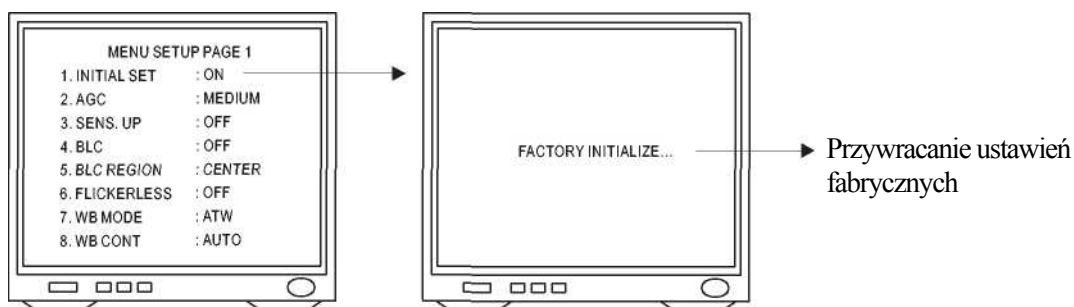

- 3 Po przywróceniu ustawień, urządzenie wróci z powrotem do menu ustawień.
- 4 Naciśnij przycisk **CAMESC** / **AUX LIGHT**, aby wyjść z menu lub przesuń joystick'iem, aby ustawić inną pozycję

## Ustawienie AGC

Są 3 poziomy AGC które można wybrać. (Niski(Low)= 8dB ; Średni(MEDIUM) = 22dB ; Wysoki(HIGH) = 36dB) Różne poziomy AGC mogą wpływać na jakość obrazu z kamery pracującej w słabo oświetlonym środowisku. (Domyślny poziom AGC to Medium)

- 1 Naciśnij przycisk **CAM SETUP** / **CTRL 1**, aby przywołać menu OSD.
- 2 Przesuń joystick, aby wybrać 2gą pozycję "AGC".
- 3 Przesuwaj joystick'iem w prawo lub lewo by wybrać: High —> Low —> Medium

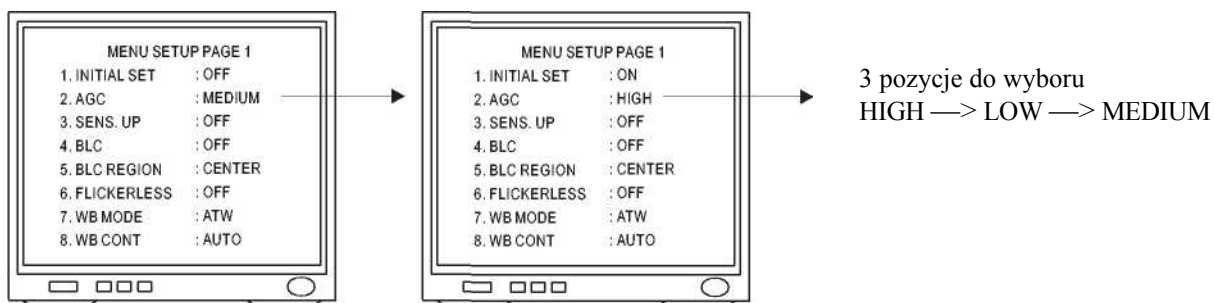

- 4 Naciśnij przycisk **CAMESC** / **AUX LIGHT**, aby wyjść z menu lub przesuń joystick'iem, aby ustawić inną pozycję

## Wzmocnienie czułości (Sensitivity Up)

Funkcja ta pozwala wybrać wzmocnienie czułości. (Auto/On/Off)

AUTO : System automatycznie włącza lub wyłącza wzmocnienie czułości zależnie od jasności obserwowanego obiektu.

ON : Wzmocnienie zawsze włączone.

OFF : Wzmocnienie wyłączone. (Domyślne ustawienie to AUTO)

- 1 Naciśnij przycisk **CAM SETUP CTRL 1**, aby przywołać menu OSD.
- 2 Przesuń joystick, aby wybrać 3cią pozycję "SENS UP".
- 3 Przesuwaj joystick'iem w prawo lub lewo by wybrać: "Auto—>On—> Off".

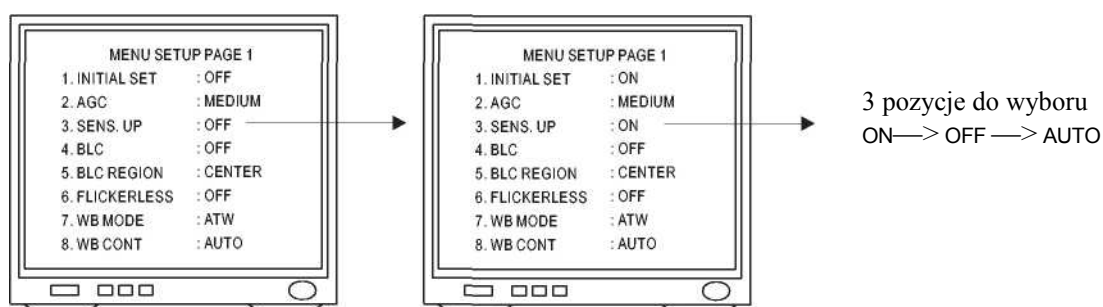

- 4 Naciśnij przycisk **CAMESC AUX LIGHT**, aby wyjść z menu lub przesuń joystick'iem, aby ustawić inną pozycję.

## Kompensacja światła tylniego BLC

Kompensacja światła tylniego może być włączona lub wyłączona (Domyślnie jest wyłączona) Aby włączyć / wyłączyć BLC:

- 1 Naciśnij przycisk **CAM SETUP CTRL 1**, aby przywołać menu OSD.
- 2 Przesuń joystick, aby wybrać 4tą pozycję "BLC".
- 3 Przesuwaj joystick'iem w prawo lub lewo by wybrać : WŁ (On) —> WYŁ (Off)

Uwaga : Gdy wybierzesz "ON", obszar BLC będzie wyświetlony na ekranie.

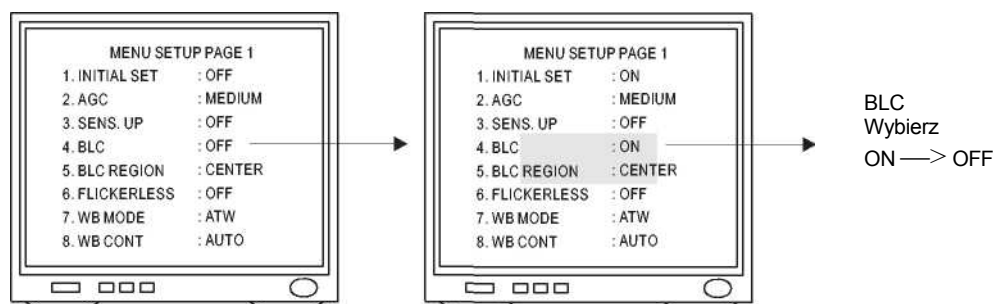

- 4 Naciśnij przycisk **CAMESC AUX LIGHT**, aby wyjść z menu lub przesuń joystick'iem, aby ustawić inną pozycję.

## Wybór obszaru BLC (BLC Region)

Można wybrać jedną z pięciu dostępnych obszarów BLC.

(Domyślne ustawienie to Środek - Center)

Aby wybrać obszar BLC :

- 1 Naciśnij przycisk **CAM SETUP** **CTRL 1**, aby przywołać menu OSD.
- 2 Przesuń joystick, aby wybrać 5tą pozycję "BLC Region".
- 3 Przesuwaj joystick'iem w prawo lub lewo by wybrać:  
"Top → Bottom → Left → Right → Center".

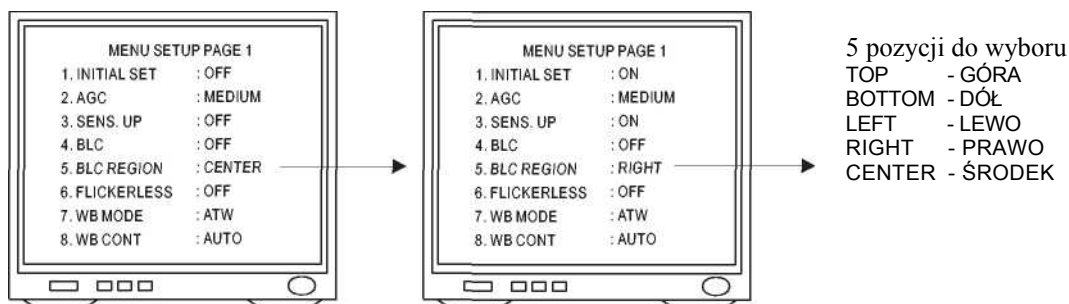

- 4 Naciśnij przycisk **CAMESC** **AUX LIGHT**, aby wyjść z menu lub przesuń joystick'iem, aby ustawić inną pozycję.

## Stabilizacja Obrazu (Flickerless)

Funkcja ta może być włączona lub wyłączona.

(Domyślnie jest wyłączona) Aby włączyć/wyłączyć flickerless:

- 1 Naciśnij przycisk **CAM SETUP** **CTRL 1** aby przywołać menu OSD.
- 2 Przesuń joystick, aby wybrać 6tą pozycję "Flickerless".
- 3 Przesuwaj joystick'iem w prawo lub lewo by wybrać: On → Off

Uwaga : Gdy "ON" jest włączone, Prędkość migawki będzie stale 1/120sek.

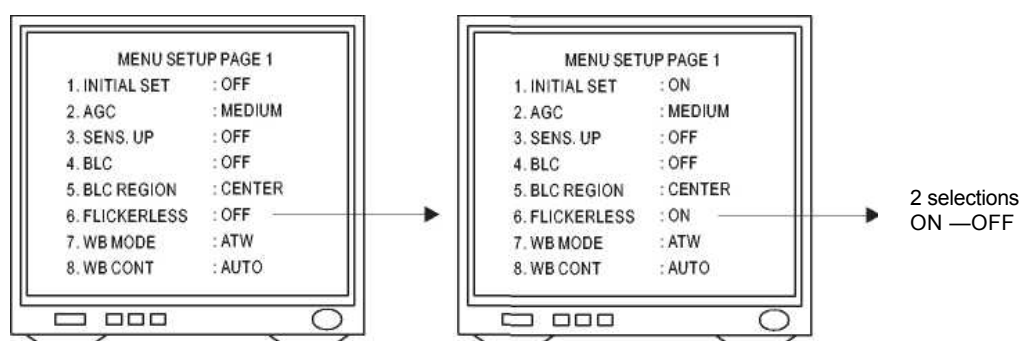

- 4 Naciśnij przycisk **CAMESC** **AUX LIGHT**, aby wyjść z menu lub przesuń joystick'iem, aby ustawić inną pozycję.

## Ustawienie Balansu bieli (WB Mode)

Można wybrać jeden z czterech trybów. (Domyślne ustawienie to ATW)

ATW : Auto Trace White Balance, jest systemem sprzężenia zwrotnego automatycznie wyrównującego balans bieli przez detekcję R-G i B-G przed korekcją jasności.

AWC : Auto White Balance Correction, jest szybciej przeprowadzana niż ATW

Bez konieczności ingerencji i innych ograniczeń.

Indoor (wewnętrzny) : Tryb sztywnego ustawienia, pasujący do środowiska o temperaturze kolorów 3200K.

Outdoor (zewnętrzny) : Tryb sztywnego ustawienia pasujący do środowiska o temperaturze kolorów 6400K.

Aby wybrać tryb balansu bieli:

- 1 Naciśnij przycisk **CAM SETUP CTRL 1**, aby przywołać menu OSD.
- 2 Przesuń joystick, aby wybrać 7mą pozycję "WB Mode".
- 3 Przesuwaj joystick'iem w prawo lub lewo by wybrać: "AWC—> Indoor—> Outdoor—> ATW".

Uwaga : Gdy AWC jest wybrane, ustawienie "WB Cont" będzie zablokowane - "Lock".

Gdy Indoor jest wybrane, "3200K" będzie wyświetlone pod "WB Cont".

Gdy Outdoor jest wybrane, "6400K" będzie wyświetlone pod "WB Cont".

Gdy ATW jest wybrane, "Auto" będzie wyświetlone pod "WB Cont".

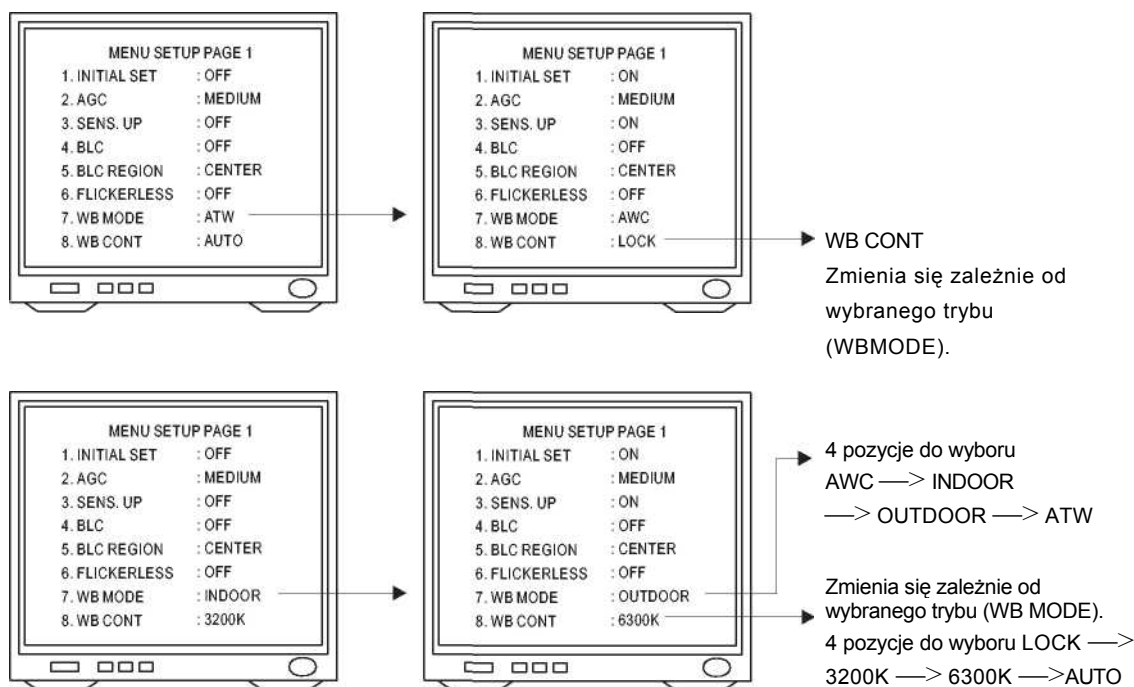

- 4 Naciśnij przycisk **CAMESC AUX LIGHT** aby wyjść z menu lub przesuń joystick'iem aby usatwić inną pozycję.

## Ustawienie jasności (Gamma)

8 poziomów Gamma (jasności) może być ustawione. (Domyślne ustawienie to 4)

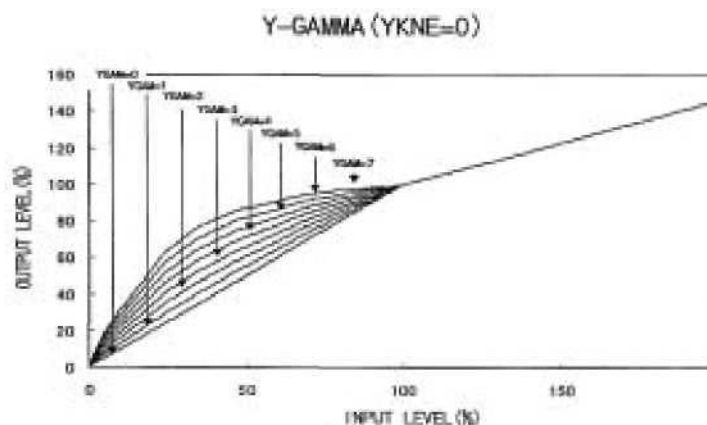

Aby ustawić poziom jasności:

- 1 Naciśnij przycisk **CAM SETUP CTRL 1**, aby przywołać menu OSD.
- 2 Przesuń joystick, aby wybrać 9tą pozycję "Gamma".
- 3 Przesuwaj joystick'iem w prawo lub lewo by wybrać: "0 ~7".

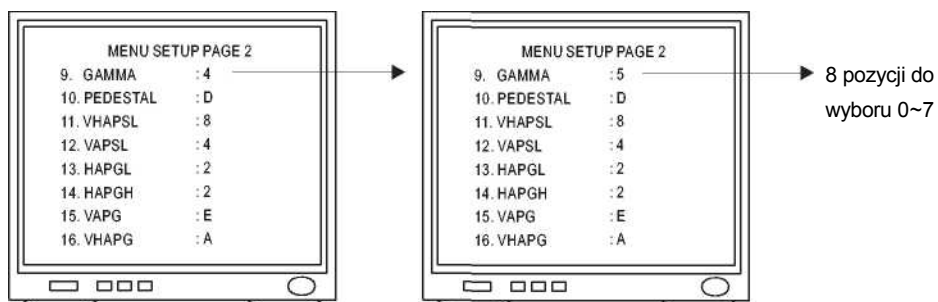

- 4 Naciśnij przycisk **CAMESC AUX LIGHT**, aby wyjść z menu lub przesuń joystick'iem, aby ustawić inną pozycję.

## Ustawienie funkcji Pedestal

16 poziomów Pedestal może być ustawione.

(Domyślne ustawienie to D)

Aby ustawić poziom funkcji pedestal:

- 1 Naciśnij przycisk **CAM SETUP CTRL 1**, aby przywołać menu OSD.
- 2 Przesuń joystick, aby wybrać 10tą pozycję "Pedestal".
- 3 Przesuwaj joystick'iem w prawo lub lewo by wybrać: "0~F"

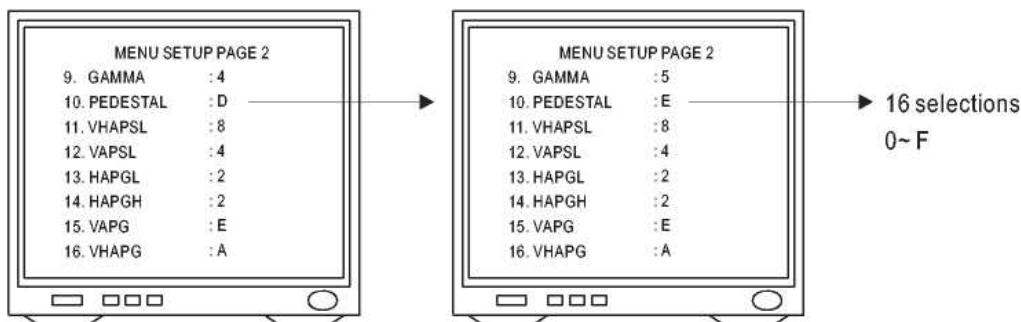

④ Naciśnij przycisk **CAMESC** / **AUX LIGHT**, aby wyjść z menu lub przesunąć joystick’iem, aby ustawić inną pozycję.

### Korekcja apertury

Punkty od 11tego do 16tego w menu są różnymi wariantami ustawienia korekcji apertury. Użytkownik może ustawić właściwy poziom według własnego uznania.

- 11 VHAPSL : Pozioma i pionowa korekcja apertury: 16 poziomów (Domyślne ustawienie to 8)
- 12 VAPSL : Pionowa korekcja apertury: 8 poziomów (Domyślne ustawienie to 4)
- 13 HAPGL : Pozioma korekcja apertury (niski zakres) - ustawienie poziomu Gain: 4 poziomy (Domyślne ustawienie to 2)
- 14 HAPGH : Pozioma korekcja apertury (wysoki zakres) - ustawienie poziomu Gain: 4 poziomy (Domyślne ustawienie to 2)
- 15 VAPG : Pionowa korekcja apertury - ustawienie poziomu Gain: 16 poziomów (Domyślne ustawienie to E)
- 16 VHAPG : Pozioma i pionowa korekcja apertury - ustawienie poziomu Gain: 16 poziomów (Domyślne ustawienie to A)

Aby ustawić gain korekcji apertury:

- ① Naciśnij przycisk **CAM SETUP** / **CTRL 1**, aby przywołać menu OSD.
- ② Przesuń joystick, aby wybierać pozycje od 11tej~16tej w menu.
- ③ Przesuwaj joystick’iem w prawo lub lewo by wybrać.

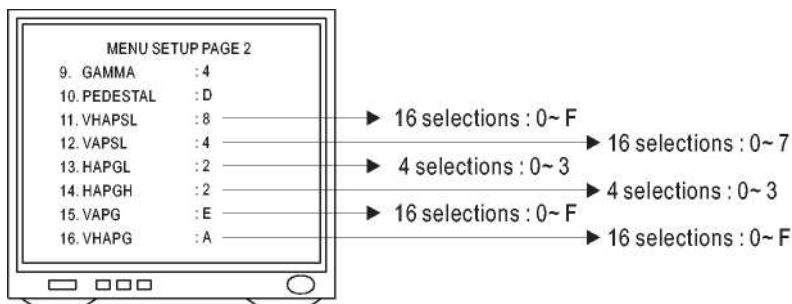

④ Naciśnij przycisk **CAMESC** / **AUX LIGHT**, aby wyjść z menu lub przesunąć joystick’iem, aby ustawić inną.



## Przełącznik filtra IR

Można wybrać jeden z trzech trybów filtra IR. (Domyślne ustawienie to AUTO)

AUTO : Filtr IR będzie się włączał lub wyłączał zależnie od poziomu Lux'ów.

☛ Gdy poziom światła spadnie powyżej 5 Lux, filtr IR się włączy a kamera wróci w tryb kolorowy.

☛ Gdy poziom światła spadnie poniżej 3 Lux, filtr IR się wyłączy a kamera przejdzie do trybu czarno-białego. Czulość zostanie zwiększona do 0.01 Lux i będzie można używać oświetlenia IR – podczerwonego.

OFF : Praca zawsze w trybie czarno-białym.

ON : Praca zawsze w trybie kolorowym.

Aby włączyć filtr IR:

- 1 Naciśnij przycisk **CAM SETUP CTRL 1**, aby przywołać menu OSD.
- 2 Przesuń joystick, aby wybrać 21 szą pozycję "IR Cut".
- 3 Przesuwaj joystick'iem w prawo lub lewo by wybrać: "ON → OFF → AUTO".

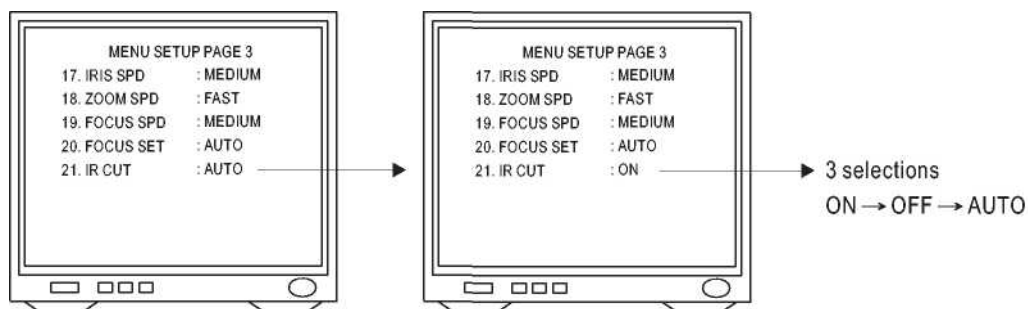

- 4 Naciśnij przycisk **CAM ESC AUX LIGHT**, aby wyjść z menu lub przesuń joystick'iem, aby ustawić inną.

# SPECYFIKACJA

## Sterowanie

|   |   |
|---|---|
| Prędkość Pan / Tilt przy sterowaniu ręcznym ..... | 0.18°~ 180°sek  |
| Prędkość Pan/Tilt przy wybieraniu presetów .....  | 1° -255 °/sek   |
| Czas postoju na presece .....                     | 1 -255°/sek   |
| Prędkość przywołania presetu .....                | 360°/sek  |
| Prędkość nagłego obrotu 180° .....                | 360°/sek  |
| Obrót w poziomie .....                            | 360° Ciągły   |
| Obrót w pionie .....                              | -5° - +95°  |
| Dokładność Pan / Tilt .....                       | ±0.25   |
| Pozycje preset .....                              | 128 pozycji preset (pamięć)                           |
| Grupy presetów .....                              | 4 grupy<br>(korespondujące z pierwszymi 16 presetami) |
| Ustawienie adresów .....                          | 1 - 64 ID   |

## Kamera

|  |  |
|--|--|
| Przetwornik .....                      | 1/4 cala CCD   |
| Rozdzielczość pozioma i pionowa .....  | PAL(795x596)<br>PAL (752x582)  |
| System skanowania .....                | 2:1 przeplot   |
| Rozdzielczość pozioma .....            | 17X/22X : 480 TV Lini<br>25X : 570 TV Lines (B/W)<br>480 TV Lines (Kolor)  |
| Minimalne oświetlenie .....            | 17X : 0.3Lux przy F1.4<br>22X:0.3Lux przy F1.6<br>25X:0.01Lux przy F 1.6 (B/W)<br>0.1Lux przy F1.6(Kolor)                |
| Stosunek S/N .....                     | >50dB (AGC Wył.)   |
| Synchronizacja .....                   | Wewnętrzna   |
| Synchronizacja pozioma i pionowa ..... | PAL (15.625KHz/50Hz)   |
| AGC .....                              | Włączony(20dB)/Wyłączony(8dB)<br>Low(8dB)/Medium(22dB)/High(36dB)  |
| Kompensacja światła tylniego .....     | Włączona (obszar ustawialny) / Wyłączona   |
| Obszar kompensacji .....               | 17X/22X:   |
| Wzmocnienie czułości.....              | 25X : Góra(Top) / Dół(Bottom) /Lewo(Left) /<br>Prawo(Right) / Środek(Center)<br>25X: Wł/Wył /Auto                        |
| Balans bieli .....                     | 17X/22X : Auto / Outdoor(zewnątrz) /<br>Indoor(wewnątrz)<br>25X : 2 tryby Auto / Zewnątrz(Outdoor) /<br>Wewnątrz(Indoor) |
| Wyjście video .....                    | CVBS 1.0Vpp75Ω   |

## Obiektyw

|                                    |  |
|------------------------------------|--|
| 17X Długość .....                  | f= 3.9 ~ 66.3mm  |
| 17X Apertura maks .....            | F1.4 (szeroko) ~ F3.6 (telephoto)  |
| 17X Kont widzenia w poziomie ..... | 50.9' (szeroko)/4.2' (telephoto)   |
| 22X Długość .....                  | f=3.9~86mm   |
| 22X Apertura maks .....            | F1.6 (szeroko)~F3.6 (telephoto)  |
| 22X Kont widzenia w poziomie ..... | 50.9' (szeroko)/2.4' (telephoto)   |
| 25X Długość .....                  | f= 3.8-95.0mm  |
| 25X Apertura maks .....            | F1.6 (szeroko)~F3.7 (telephoto)  |
| 25X Kont widzenia w poziomie ..... | 51.9' (szeroko)/2.2' (telephoto)   |
| Sterowanie Focus .....             | 17X/22X:Auto /ręczny<br>25X : Auto / One Shot / Manual (3 pozycje do wyboru) |
| Sterowanie Iris .....              | 17X/22X : Auto/ ręczny<br>25X : Auto / ręczny (2 pozycje do wyboru)          |
| Zoom +/- .....                     | Ręczne sterowanie  |
| Zoom +/- dokładność .....          | +5%  |

## Elektryka

|                                 |                                  |
|---------------------------------|----------------------------------|
| Zasilanie .....                 | 24VAC lub 90VAC ~ 260VAC (Opcja) |
| Napięcie zasilania .....        | 12 VDC                           |
| Pobór mocy .....                | 13W                              |
| Interfejs sterowania .....      | RS-485 (1 wejście/1wyjście)      |
| Napięcie RS-485 .....           | 5.6V                             |
| Wejścia alarmowe .....          | 6 wejść                          |
| Napięcie wejść alarmowych ..... | 5.6V                             |
| Wyjście alarmu .....            | 1 Wyjście (typ NC lub NO)        |
| Napięcie wyjścia alarmu .....   | 0.5A 120VAC/1A24VDC              |
| Tryb reagowania na alarm .....  | Tryby zablokowany lub zwolniony  |

## Środowisko

|                         |              |
|-------------------------|--------------|
| Temperatura pracy ..... | -5°C ~ +50°C |
| Wilgotność.....         | 0%~90%       |

|                         |              |
|-------------------------|--------------|
| Wysokość .....          | 208mm(8.3")  |
| Średnica .....          | 145mm (5.6") |
| Waga (Wewnętrzna) ..... | 2.5Kg        |
| Waga (Zewnętrzna) ..... | 5Kg          |

## Zewnętrzna obudowa

### Elektryka

|                                   |                                  |
|-----------------------------------|----------------------------------|
| Zasilanie .....                   | 24Vac lub 90Vac ~ 260Vac (Opcja) |
| Napięcie zasilania .....          | 12 Vdc                           |
| Pobór mocy .....                  | 7.5W                             |
| Interfejs Sterujący .....         | RS-485(1 Wejście/1Wyjście)       |
| Napięcie RS-485 .....             | 5.6V                             |
| Wejścia alarmowe .....            | 6 Wejść                          |
| Napięcie wejść alarmowych .....   | 5.6V                             |
| Wyjście alarmowe .....            | 1 Wyjście (NC lub NO)            |
| Napięcie wyjścia alarmowego ..... | 0.5A 120Vac /1A 24Vdc            |

### Środowisko

|                         |               |
|-------------------------|---------------|
| Temperatura pracy ..... | -20°C ~ +50°C |
| Wilgotność .....        | 0%~90%        |

|                                |              |
|--------------------------------|--------------|
| Wysokość .....                 | 340mm(13.4") |
| Średnica .....                 | 250mm (9.8") |
| Waga (Sama obudowa) .....      | 2.5Kg        |
| Waga (Obudowa z głowicą) ..... | 5Kg          |

# DODATEK A

PIH-800II

| Funkcja                       |         | Opis                                      |
|-------------------------------|---------|---|
| Sterowanie<br>Pan / Tilt      | W górę  | Pchnij joystick w górę                    |
|                               | W dół   | Pchnij joystick w dół                     |
|                               | W lewo  | Pchnij joystick w lewo                    |
|                               | W prawo | Pchnij joystick w prawo                   |
| Wybór kamery                  |         | Klawisz numeryczny + CAM                  |
| Zoom +                        |         | ZOOM IN                                   |
| Zoom -                        |         | ZOOM OUT                                  |
| Fokus daleko                  |         | FOCUS FAR                                 |
| Fokus blisko                  |         | FOCUS NEAR                                |
| Automatyczny Focus            |         | AUTO FOCUS                                |
| Otwarty Iris                  |         | IRIS O (LED Auto Iris wył)                |
| Zamknięty Iris                |         | IRIS C (LED Auto Iris wył)                |
| Automatyczny Iris             |         | AUTO IRIS (LED Auto Iris wł)              |
| Obrót o 180° w poziomie       |         | 180° REV                                  |
| Ustaw lub przywołaj preset    |         | Klawisz numeryczny + PRESET (128 pozycji) |
| Ustaw prędkość presetu        |         | Klawisz numeryczny + F1 (1~255/sek)       |
| Ustaw czas postoju na przecie |         | Klawisz numeryczny + F2 (0~255)           |
| Zapisz ustawiony preset       |         | 1 + F3                                    |
| Ustaw grupę presetów          |         | Klawisz numeryczny 1,2,3,4 + F4 (4 grupy) |
| Aktywuj trasę                 |         | AUTOPAN (LED Auto Pan wł)                 |
| Zatrzymaj trasę               |         | AUTOPAN (LED Auto Pan wył)                |
| Skasuj 128 pozycji preset     |         | 9 0 1 1 + CLR                             |
| Anuluj alarm                  |         | ALARM RESET                               |

| <b>Skrócona instrukcja</b>     |         |   |
|--------------------------------|---------|---|
| <b>Funkcja</b>                 |         | <b>Opis</b>   |
| Sterowanie<br>Pan / Tilt       | W górę  | Pchnij joystick w górę                                    |
|                                | W dół   | Pchnij joystick w dół                                     |
|                                | W lewo  | Pchnij joystick w lewo                                    |
|                                | W prawo | Pchnij joystick w prawo                                   |
| Wybór kamery                   |         | Klawisz numeryczny + CAM                                  |
| Zoom +                         |         | ZOOM IN   |
| Zoom -                         |         | ZOOM OUT  |
| Fokus daleko                   |         | FOCUS FAR (LCD wyświetla F=M)                             |
| Fokus blisko                   |         | FOCUS NEAR (LCD wyświetla F=M)                            |
| Automatyczny Focus             |         | AUTO FOCUS (LCD wyświetla F=A)                            |
| Otwarty Iris                   |         | IRIS O (LCD wyświetla I=M)                                |
| Zamknięty Iris                 |         | IRIS C (LCD wyświetla I=M)                                |
| Automatyczny Iris              |         | AUTO IRIS (LCD wyświetla I=A)                             |
| Obrót o 180° w poziomie        |         | 180° REV  |
| Ustaw lub przywołaj preset     |         | Klawisz numeryczny + PRESET (128 presetów)                |
| Ustaw prędkość presetu         |         | Klawisz numeryczny + F3 (1~255/sek)                       |
| Ustaw czas postoju na presecie |         | Klawisz numeryczny + F2 (0~255)                           |
| Zapisz ustawiony preset        |         | 1 szy~16ty: Automatycznie zapisywany,<br>17ty ~ 128my: F3 |
| Ustaw grupę presetów           |         | Klawisz numeryczny + F4 (4 grupy)                         |
| Aktywuj trasę                  |         | AUTO PAN  |
| Zatrzymaj trasę                |         | AUTO PAN  |
| Skasuj 128 pozycji preset      |         | 9 0 1 1 + CLR   |
| Anuluj alarm                   |         | ALARM RESET   |

# DODATEK B

## Problemy i rozwiązania

### **1. Brak zasilania**

- 1 -1. Sprawdź kable zasilające
- 1 -2. Sprawdź bezpiecznika na płycie PCB
- 1 -3. Sprawdź połączenie pomiędzy kamerą a podstawą

### **2. Brak video**

- 2-1. Sprawdź wyjście video na module kamery
- 2-2. Sprawdź czy kabel nie jest uszkodzony
- 2-3. Sprawdź połączenie z monitorem
- 2-4. Sprawdź 20PIN'owe połączenie między kamerą a podstawą

### **3. Brak telemetrii**

- 3-1. Sprawdź konfigurację przełącznika adresów ID kamery
- 3-2. Sprawdź kabel RS-485 Wej/Wyj na kamerze
- 3-3. Sprawdź kabel RS-485 Wej/ Wyj na sterowniku
- 3-4. Sprawdź czy kamera nie jest w trybie trasy. Proszę dezaktywować funkcję trasy
- 3-5. Sprawdź czy nie jest włączony alarm, wyłącz alarm

### **4. Słaba ostrość**

- 4-1. Klosz może pokrywać kurz. Wyczyść bawełnianą szmatką kosze głowicy i obudowy zewnętrznej

# DODATEK C

## Strefy Prywatności

Strefy prywatności mogą być ustawione na każdym z 16tu presetów, którejkolwiek kamery szybkoobrotowej. Zapewniają one maksymalną ochronę prywatności gdy jest ona konieczna.

### ❶ Aktywacja i dezaktywacja Stref prywatności

- › Naciśnij klawisz 5 a następnie klawisz F4 by aktywować strefę prywatności.
- › Naciśnij klawisz 6 a następnie klawisz F4 by dezaktywować strefę prywatności.

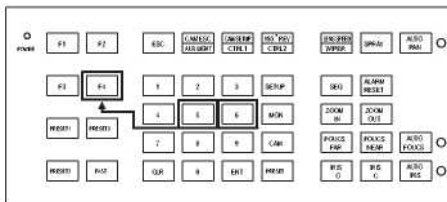

Standardowy sterownik

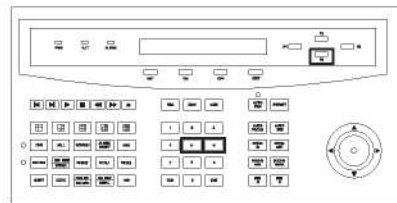

Wielofunkcyjny sterownik

### Uwagi:

- Gdy strefa prywatności jest aktywna, ustawiony obszar prywatności będzie zablokowany i nie widoczny na ekranie w żadnym z trybów pracy.
- Gdy strefa prywatności zostanie dezaktywowana, wszystkie nie będzie żadnej blokady obszaru podglądu.

### ❷ Ustawienie strefy prywatności

Naciśnij klawisz 7 a następnie klawisz F4 aby wejść w tryb ustawiania strefy prywatności. Pojawi się komunikat "PLEASE RECALL PRESET" – Proszę przywołać preset, użytkownik musi przywołać dany preset na którym chce ustawić strefę prywatności.

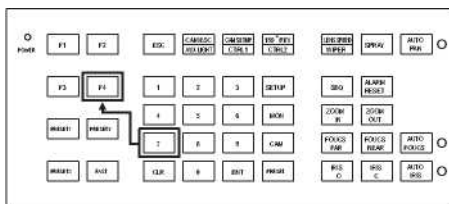

Standardowy sterownik

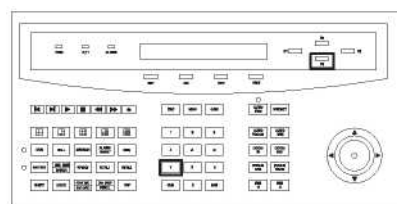

Wielofunkcyjny sterownik

### Uwagi:

Strefa prywatności może być ustawiona na każdym z pierwszych 16tu presetów którejkolwiek kamery szybkoobrotowej; jeżeli na którymś z presetów nie zostanie ustawiona strefa prywatności, pojawi się biała kropka w lewym górnym rogu ekranu aby poinformować o tym że dany preset nie ma ustawionej strefy prywatności.



### 3 Modyfikacja położenia strefy prywatności i jej rozmiaru

Po zakończeniu dwóch powyższych kroków użyj joystick'a aby ustawić położenie strefy prywatności i jej rozmiar.

- › Pchnij joystick w górę, dół, lewo i prawo ustawiając strefę prywatności we właściwym miejscu a następnie naciśnij klawisz 2 i F3 aby zatwierdzić i zapisać ustawioną pozycję.
- › Pchnij joystick w górę, dół, lewo i prawo ponownie aby ustawić rozmiar strefy prywatności a następnie naciśnij klawisz 2 i F3 aby zatwierdzić i zapisać ustawiony rozmiar.
- › Pchnij joystick ponownie aby ustawić pozycję strefy.

#### Uwagi:

- Za pierwszym naciśnięciem klawiszy 2 i F3, urządzenie zatwierdzi i zapisze pozycję strefy i przełączy się na ustawienie rozmiaru strefy.
- Za drugim naciśnięciem klawiszy 2 i F3, urządzenie zatwierdzi i zapisze rozmiar strefy i przełączy się na ustawienie pozycji strefy.

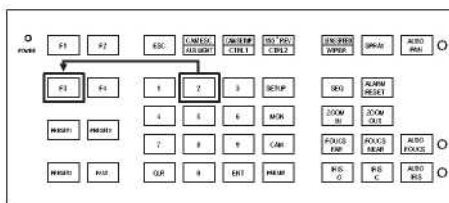

Standardowy sterownik

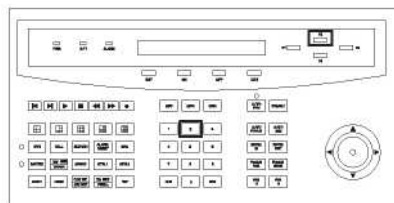

Wielofunkcyjny sterownik

Aby ustawić inną strefę prywatności na innym presecie proszę powtórzyć powyższe kroki..

### 4 Wyjście z trybu ustawień stref prywatności

Naciśnij klawisz 8 a następnie klawisz F4 aby wyjść z trybu ustawień stref prywatności. Pamiętaj o zaktywowaniu stref prywatności strefy prywatności bez tego nie będą one działały.

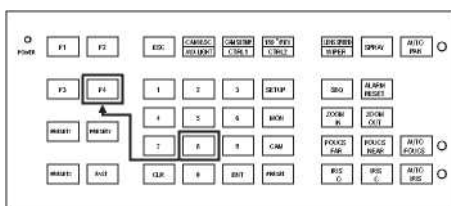

Standardowy sterownik

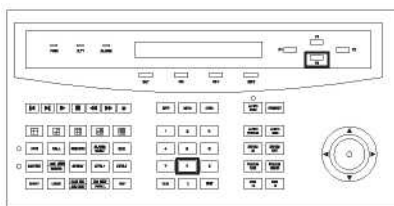

Wielofunkcyjny sterownik

#### Uwaga:

Gdy usuniesz pozycję preset z pamięci to strefa prywatności do niej przypisana również zostanie usunięta.